

# Holz-/Rungen- Fahrzeuge



# Kompetenz europaweit.

Schwarz Müller baut seit 150 Jahren Nutzfahrzeuge für spezifische Herausforderungen. Diese Erfahrung garantiert den Kunden echten Mehrwert.

**D**ie Schwarz Müller Gruppe ist ein international tätiges, österreichisches Familienunternehmen. Sie gilt heute als einer der führenden Komplettanbieter für Nutzfahrzeuge in Europa und verfügt über Standorte in derzeit 21 Ländern mit Schwerpunkt in Zentral- und Osteuropa.

Schwarz Müller bietet ein breites Spektrum an Fahrzeugen und stets die perfekten Lösungen für die verschiedensten Branchen. Als Premiumhersteller und Innovationsführer setzt man immer wieder neue Standards bei Nutzlast und Handling, was den Mehrwert im täglichen Einsatz entscheidend erhöht.

Auch das umfangreiche Serviceangebot über den gesamten Produkt-Lebenszyklus spricht seit Jahrzehnten für Schwarz Müller: Die Einsatzzeit Ihres Fahrzeuges verlängert sich signifikant. Die Leistungen reichen dabei von der Wartung über die Verfügbarkeit von Originalersatzteilen bis hin zu Miete und Leasing.

Die Produktion der Schwarz Müller Gruppe erfolgt an vier Produktionsstätten: Am Stammsitz in Freinberg

(Oberösterreich) entstehen die Sonderfahrzeuge. In Tschechien und in Ungarn werden Standard- und standardnahe Fahrzeuge und in Neustadt/Dosse Behältertransport-Fahrzeuge hergestellt. Jährlich verlassen rund 11.000 Fahrzeuge die Produktionshallen. Mehr als 350 Servicestützpunkte entlang der großen europäischen Verkehrswege stellen darüber hinaus die tägliche Einsatzfähigkeit der Fahrzeuge sicher.

Seit 1871 hat sich Schwarz Müller durch die Kompetenz und das Know-how seiner Mitarbeiter die Innovations- und Technologieführerschaft in der Branche erarbeitet. So setzt man seit mehr als 25 Jahren die Maßstäbe im Leichtbau.

Auch in der Konstruktion, im Metallbau oder in der Schweißtechnik sorgt Schwarz Müller regelmäßig für neue Entwicklungen oder nutzt zumeist als erster Anbieter neue Technologien für den Fahrzeugbau. So werden Innovationen serienfähig gemacht. Wenn es also um intelligente Fahrzeuglösungen, spezielle Anforderungen oder bestmögliche Qualität geht, ist Schwarz Müller Ihr idealer Partner.



# Intelligente Fahrzeuge mit Vision.

Ein Schwarz Müller muss unterschiedliche Herausforderungen bewältigen können. Deshalb beginnt der Unterschied schon in der Konstruktion.

**D**ie Rolle des gezogenen Nutzfahrzeuges gegenüber den Zugmaschinen wird in Zukunft weiter an Bedeutung gewinnen, weil die Zahl der Zugmaschinen aufgrund der herrschenden Verkehrsdichte sowie infrastruktureller und gesetzlicher Rahmenbedingungen nur noch langsam wachsen kann. Daher muss die Leistungskraft der Anhänger und Aufbauten gesteigert werden. Schwarz Müller treibt diese Entwicklung durch intelligente Konstruktionen voran: Von mehr Nutzlast über längere Einsatzfähigkeit und einfacherem

Handling bis hin zu Kosteneinsparungen ist im Bereich der Aufbauten und Anhänger vieles möglich. Die Vision von den intelligenten Fahrzeugen setzt Schwarz Müller mit einem kompetenten und innovativen Team von rund 2.150 Mitarbeitern aus den Bereichen Entwicklung, Konstruktion und Herstellung um. Jüngste Innovationen wie der POWER LINE-Sattelanhänger, der erste Schubboden unter sieben Tonnen oder die Thermomulde für temperaturgeführte Asphalttransporte sind eindrucksvolle Beispiele für den Innovationsgeist.

Auch wenn es um Qualität geht, überlässt Schwarz Müller nichts dem Zufall: 3-D-Konstruktion bis ins kleinste Detail und hocheffiziente Methoden zur Qualitätssicherung garantieren die Leistungsfähigkeit der Fahrzeuge in der Praxis.

Für Schwarz Müller typisch ist der spezialisierte Umgang mit Stahl und Aluminium in der Produktion. Unter anderem entsteht dadurch jene Premiumqualität, die Schwarz Müller Fahrzeuge so unverwechselbar macht.

Mit Fahrzeugen der beiden Marken Schwarz Müller und Hüffermann beliefert das Unternehmen die Bauwirtschaft, Infrastrukturunternehmen, die Rohstoff- und Wertstoffindustrie sowie Transportunternehmen im Nah- und Fernverkehr. Als einziger Komplettanbieter auf Premiumniveau stellt das Unternehmen in acht Gruppen insgesamt 150 Fahrzeugtypen her. Mit über 1.000 Modellvarianten lässt sich nahezu jede kundenspezifische Anforderung umsetzen. Was alle Fahrzeuge vereint: höchste Qualität, Robustheit, Belastbarkeit und optimale Nutzlast.

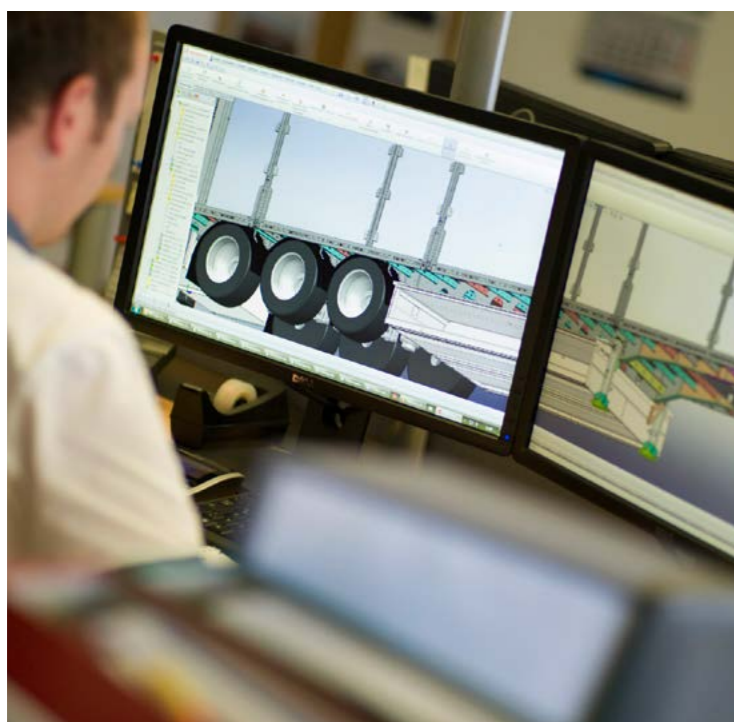

# Intelligente Lösungen für alle Anforderungen.

Die Holz-/Rungenfahrzeuge von Schwarz Müller vereinen Leichtbauweise mit extremer Robustheit. Sie sind optimal auf die Ansprüche der Holzwirtschaft abgestimmt und zeigen auf jedem Terrain ihre Qualitäten.

Die Anforderungen beim Einsatz im Forst sind regional sehr unterschiedlich. Die engen Bergstraßen im alpinen Raum stellen andere Ansprüche an die Transportfahrzeuge als die waldreichen Gebiete in Osteuropa. Schwarz Müller bietet mit unterschiedlichen Fahrzeugtypen die notwendige Flexibilität, um für jeden Einsatzbereich optimal gerüstet zu sein.

Ideal für steile und enge Forststraßen oder schlecht ausgebaute Wege sind die Zwei- und Drei-Achs-Deichselanhänger mit Zwillingsbereifung für optimale Standfestigkeit. Für den sicheren

Transport von Schnittholz steht eine Variante mit Plateau-Ladefläche zur Verfügung.

Seine Innovationsführerschaft stellt Österreichs Premiumhersteller mit dem jüngsten, hochrobusten Sattelanhänger unter Beweis. Dank typischer Schwarz Müller Leichtbauweise und einem Eigengewicht ab 4,9 Tonnen ermöglicht dieser Typ eine signifikant höhere Nutzlast. Auch das Risiko der Überladung im Gelände wird deutlich reduziert. Ergänzt wird das Produktportfolio durch einen kurzen Zentralachs-Rungenanhänger, der vor allem beim Rangieren seine Vorteile ausspielt.



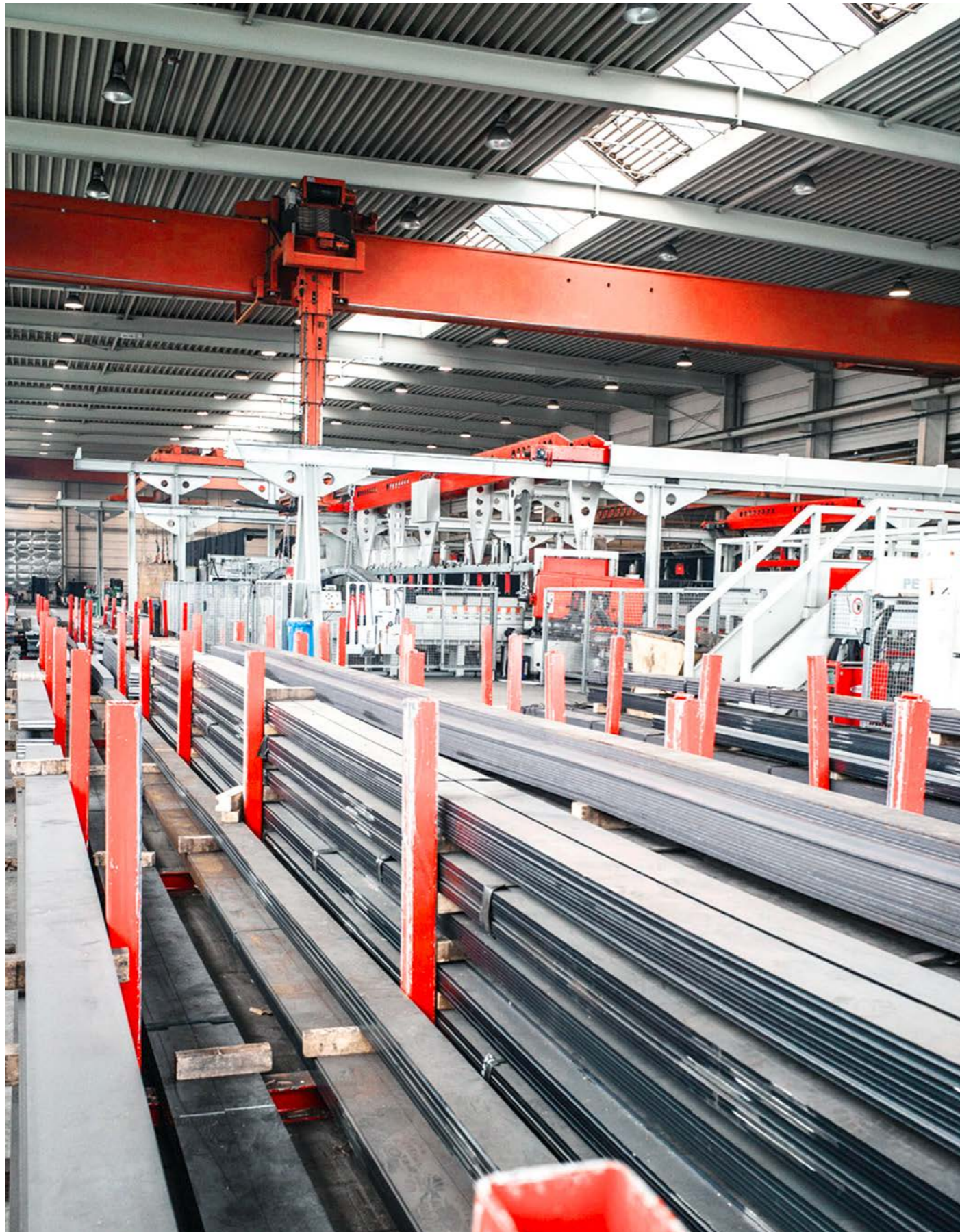

# Herausragende Qualität für die Holzwirtschaft.

**A**lle Holz-/Rungenfahrzeuge von Schwarzmüller zeichnen sich durch sehr geringes Gewicht bei hoher Robustheit und überlegener Stabilität aus. Durch die innovative Leichtbauweise von Schwarzmüller und dem Einsatz von hochfestem

Naxtra-Stahl entstehen extrem verwindungsweiche Fahrzeuge von herausragender Qualität. Es werden ausschließlich hochwertige Rohstoffe und Komponenten wie ExTe-Rungenstöcke oder Achsen namhafter Hersteller verbaut.

**Sattelanhänger**



**Deichselanhänger**



**Zentralachsanhänger**



	Rungen-Sattelanhänger		Zentralachs-Rungenanhänger	Deichsel-Rungenanhänger	
	2-achsig	3-achsig	2-achsig	2-achsig	3-achsig
technische Achslasten	2 x 9 t / 2 x 10 t	3 x 9 t	2 x 9 t / 2 x 10 t	2 x 9 t / 2 x 10 t	3 x 9 t
Sattellast	18 t	12 t			
technisches Gesamtgewicht	36 t / 38 t	39 t	19 / 21 t	18 t / 20 t	27 t
Eigengewicht	ab 4,1 t	ab 4,9 t	ab 2,5 t	ab 2,9 t	ab 3,7 t
Bereifung	einzel / zwilling	einzel	einzel / zwilling	einzel / zwilling	einzel / zwilling
Rungenstöcke	6 / 8 / 10	6 / 8 / 10	2 / 4	2 / 4	2 / 4 / 6

# Standard- Ausstattung.

Die Schwarzmüller Holz-/Rungenfahrzeuge setzen auch in der Standardausführung die Benchmarks bei Nutzlast, Handling und Einsatzzeiten. Bereits in der Standardausstattung bieten sie zahlreiche Lösungen, die diesen Fahrzeugen im Alltag eine überlegene Performance garantieren. Die Symbole weisen auf die Eigenschaften der Ausstattungsdetails.

## LEGENDE

- ⊖ Effizienz
- ⊕ Stabilität
- ⚠ Fahrersicherheit
- ⊙ Ladungssicherung
- ⊕ Mehrwert



**1 Aufgesetzte Rungenschemel**  
Sie sind mit einer Klemmbefestigung am Fahrzeug verbunden und dadurch beliebig horizontal verschiebbar. Sie dienen dem sicheren Transport des Ladegutes (Rundholz).



**2 Greiferabweisbleche**  
Die Greiferabweisbleche an den Längsträgern beugen beim Entladen Schäden durch Greifer vor.



**3 Alu-Unterfahrerschutz**  
Dieser sorgt dafür, dass der Anhänger bzw. Sattel nicht unterfahren werden kann. Das erhöht die Sicherheit für andere Verkehrsteilnehmer. Optional auch in Stahl oder Edelstahl.

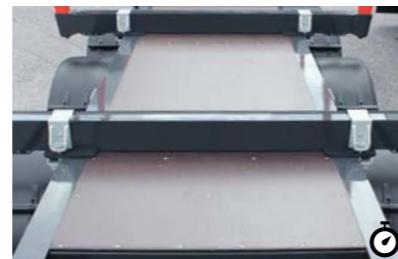



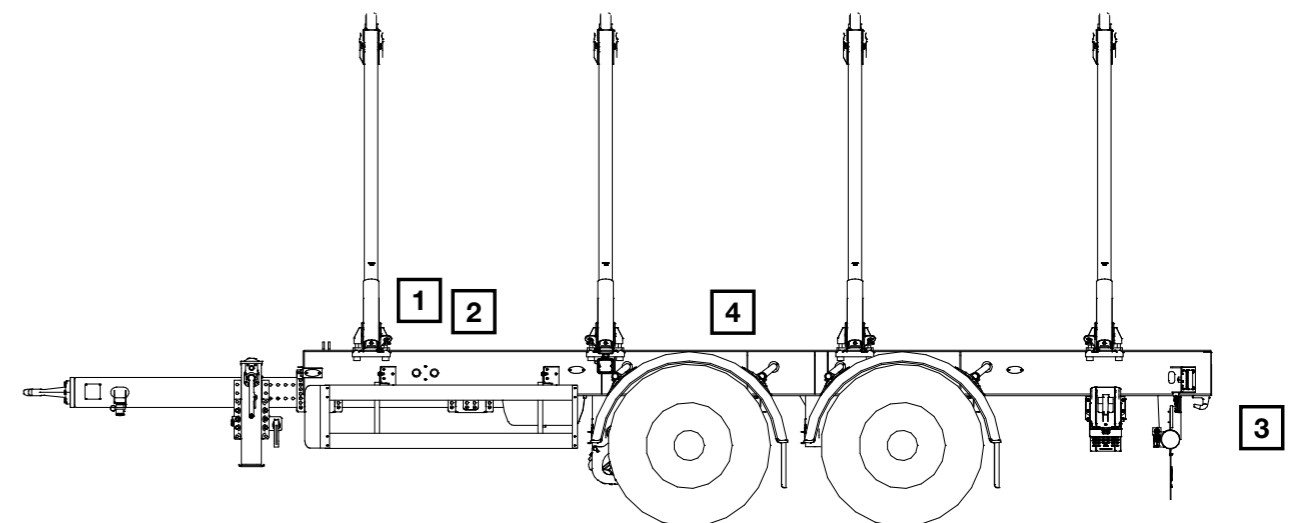
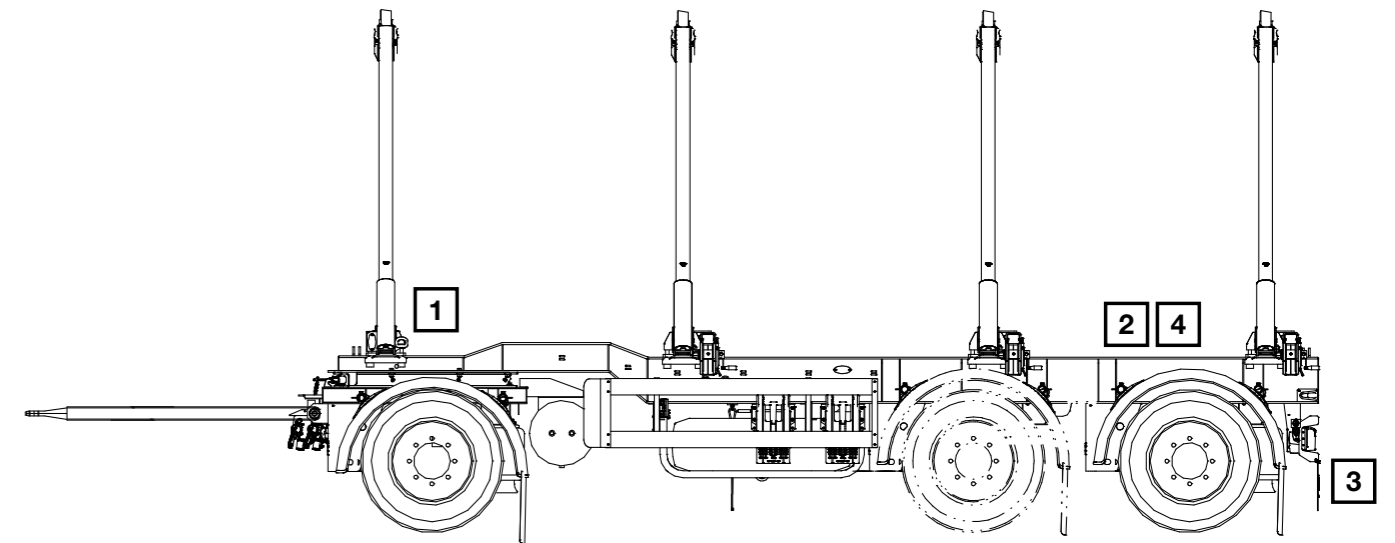
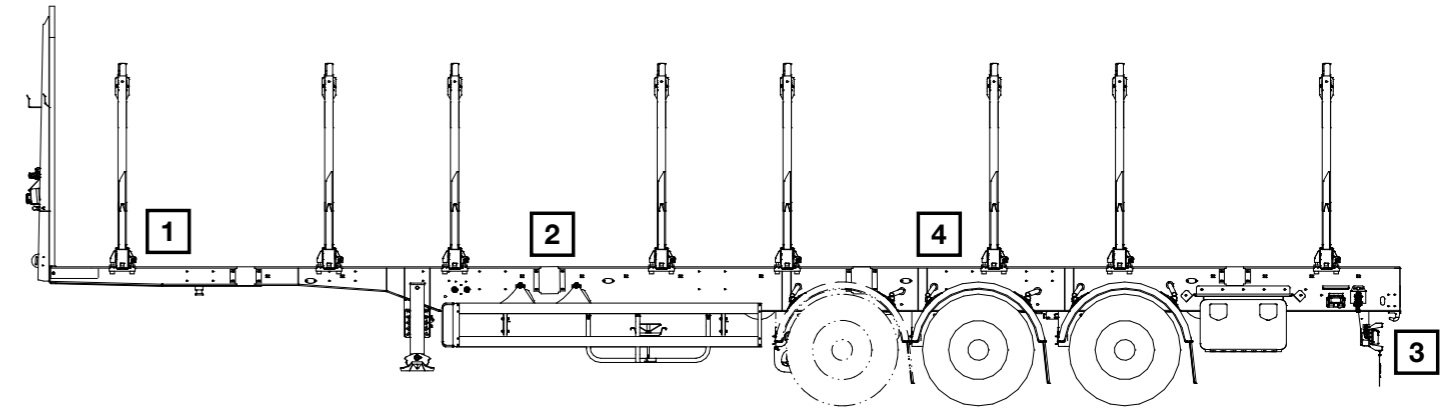







**4 Siebdruckplatte**  
Die Abdeckung zwischen den Längsträgern schützt darunterliegende Bauteile wie Ventile. Optional als Riffelblechabdeckung in Alu oder Stahl.



# Optionale Ausstattung.

Schwarz Müller Holz-/Rungenfahrzeuge werden nach den individuellen Kundenvorgaben gebaut. Optionale Ausstattungsdetails steigern die Performance des Fahrzeuges zusätzlich. Die Symbole weisen auf die Eigenschaften der Ausstattungsdetails.

 <p><b>A1</b> Gekröpfter Rahmen</p> <p>Hier ist die Ladehöhe um 100 mm tiefer als beim geraden Rahmen. Der niedrigere Nutzlasterpunkt erhöht die Stabilität.</p>	 <p><b>A2</b> Rungensattel mit Plateau</p> <p>Die Ladefläche wird als durchgängiges Plateau ausgeführt. Neben Rundholz kann so auch Schnitt- und Palettenware transportiert werden.</p>	 <p><b>A3</b> Rungenanhänger mit Plateau</p> <p>Die Ladefläche wird als durchgängiges Plateau ausgeführt. Neben Rundholz kann so auch Schnitt- und Palettenware transportiert werden.</p>
 <p><b>A4</b> Ausziehbarer Rahmen</p> <p>Der Rahmen ist teleskopierbar. Dadurch ist die Länge der Ladefläche flexibel einstellbar. Optional beim Deichselanhänger verfügbar.</p>	 <p><b>B</b> Lochaußenrahmen (bei Option Plateau)</p> <p>Zur Ladungssicherung beim Transport von Schnitt- bzw. Palettenware.</p>	 <p><b>C</b> Bordwände (bei Option Plateau)</p> <p>Ladungssicherheit beim Transport von Schnitt- bzw. Palettenware.</p>
 <p><b>D1</b> Zusammengezogene Zuggabel</p> <p>Die zusammengezogene Zuggabel schützt vor Deichselbeschäden.</p>	 <p><b>D2</b> Ausziehbare Zuggabel</p> <p>Die ausziehbare Zuggabel schützt vor Deichselbeschäden. Ihre Länge ist flexibel einstellbar.</p>	 <p><b>E</b> Vorderwand (Alu oder Stahl)</p> <p>Die Vorderwand ist eine zusätzliche Trennwand zwischen Fahrerkabine und Ladegut. Sie erhöht die Sicherheit für Fahrer und Ladegut.</p>

 <p><b>F</b> Rungenstöcke</p> <p>Schwarz Müller verwendet nur Rungenstöcke von namhaften Herstellern. Für den sicheren Transport des Ladegutes (Rundholz).</p>	 <p><b>G</b> Eingeschweißte Rungenschemel</p> <p>Die eingeschweißten Rungenschemel sind fix mit dem Fahrzeug verbunden.</p>	 <p><b>H</b> Querauflage</p> <p>Die Querauflage beugt wie die Greiferabweisbleche Schäden durch Greifer beim Entladen vor.</p>
 <p><b>I</b> Doppelter Kugellenkranz</p> <p>Der doppelte Kugellenkranz erhöht die zulässige Last am Drehkranz.</p>	 <p><b>J</b> Zentralschmierleiste</p> <p>Von einer zentralen Leiste aus können die Schmierstellen des Kugellenkranzes versorgt werden. Das macht den Schmiervorgang einfacher und spart Zeit.</p>	 <p><b>K</b> Abnehmbare Kotflügel</p> <p>Die Kotflügel können abgenommen werden, um Schneeketten einfacher zu montieren.</p>
 <p><b>L</b> Seile bzw. Ketten zur Anhängermanipulation</p> <p>Durch die Seile bzw. Ketten am Anhänger kann dessen Position mittels Kran verändert werden.</p>	 <p><b>M</b> Autonordic-Lastwinden</p> <p>Diese spezielle Aufrollvorrichtung für den Zurring dient der Ladungssicherung.</p>	 <p><b>N</b> Hub- und Senkeinrichtung</p> <p>Über ein spezielles Luft Ventil kann der Anhänger bzw. Sattel angehoben oder abgesenkt werden.</p>
 <p><b>O</b> Werkzeugkasten</p> <p>Optional kann auch ein Werkzeugkasten verbaut werden.</p>	 <p><b>P1</b> Schneekettenhalterung</p> <p>Ideal für das Mitführen von Schneeketten.</p>	 <p><b>P2</b> Reserveradhalterung</p> <p>Das Mitführen eines Ersatzrades ist dadurch problemlos möglich.</p>

 <p><b>P3</b> Halterung für Rungen</p> <p>An der Vorderwand sind zusätzliche Steckgehäuse für die Lagerung der Rungen möglich.</p>	 <p><b>P4</b> Schaufel- und Besenhalterung</p> <p>Ideal für das Mitführen von Ausstattungswerkzeug.</p>	 <p><b>Q</b> Arbeitsscheinwerfer</p> <p>Die Arbeitsscheinwerfer sorgen für zusätzliche Beleuchtung während des Be- und Entladevorganges.</p>
 <p><b>R</b> Ausziehbare Langgutttafel</p> <p>Für den sicheren Transport von Langmaterial muss die ausziehbare Langgutttafel bei Ladungsüberstand verwendet werden.</p>	 <p><b>S</b> Abschlepppeinrichtung</p> <p>Der Anhänger kann mittels Abschlepphaken sicher geborgen werden.</p>	 <p><b>T</b> Schmutzabweisbleche</p> <p>Die Bleche an den Kotflügeln verhindern die Ablagerung von Holzabfällen an den Kotflügelstützen.</p>
 <p><b>U</b> Unterfahrschutz (Stahl oder Edelstahl)</p> <p>Er sorgt dafür, dass der Anhänger bzw. Sattel nicht unterfahren werden kann. Das erhöht die Sicherheit für andere Verkehrsteilnehmer.</p>	 <p><b>V</b> Wiegesysteme (Ladungsgewicht)</p> <p>Das Wiegesystem überwacht eine mögliche Überladung.</p>	 <p><b>W</b> Informationssysteme</p> <p>Diese Bedieneinheit für Anhänger bietet Informationsdaten und Steuerungsmöglichkeiten wie Referenzdrucküberwachung, Bremsverschleißanzeige, Liftachssteuerung u.v.m.</p>
 <p><b>X</b> Riffelblechabdeckung (Alu oder Stahl)</p> <p>Die Abdeckung zwischen den Längsträgern schützt darunterliegende Bauteile wie Ventile vor Beschädigungen.</p>	 <p><b>Y</b> Liftachse</p> <p>Reduziert den Reifenverschleiß durch Anheben von Achsen bei Leerfahrten.</p>	 <p><b>Z1</b> Lenkachse</p> <p>Für höhere Wendigkeit des Anhängers, reduziert auch den Reifenverschleiß.</p>

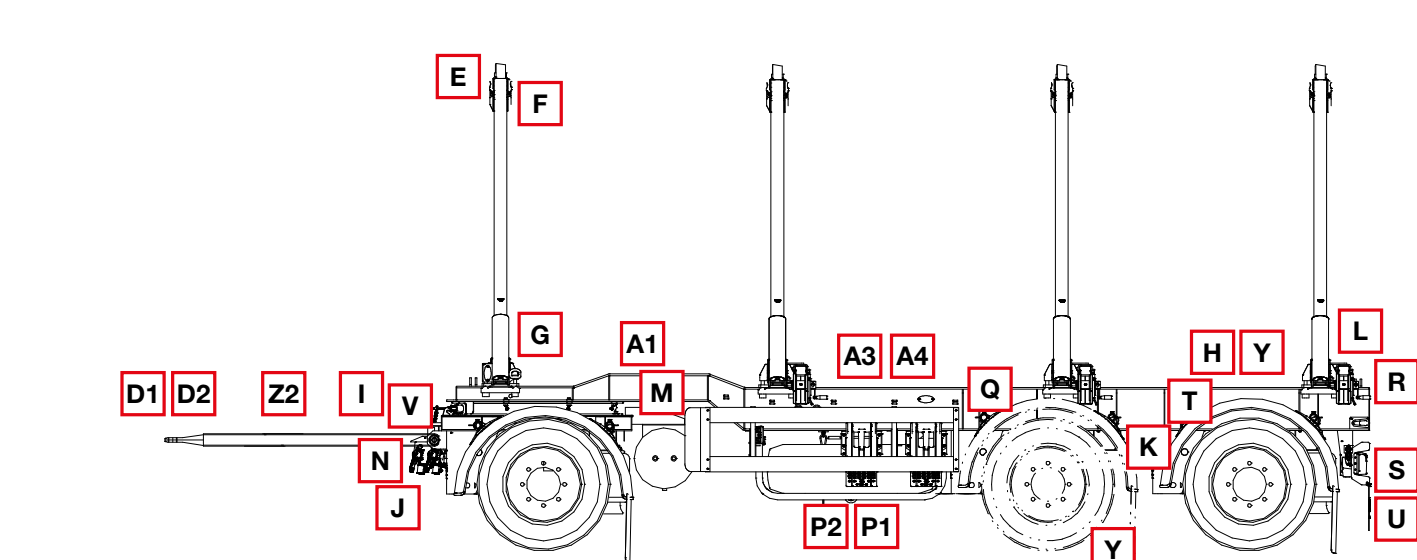
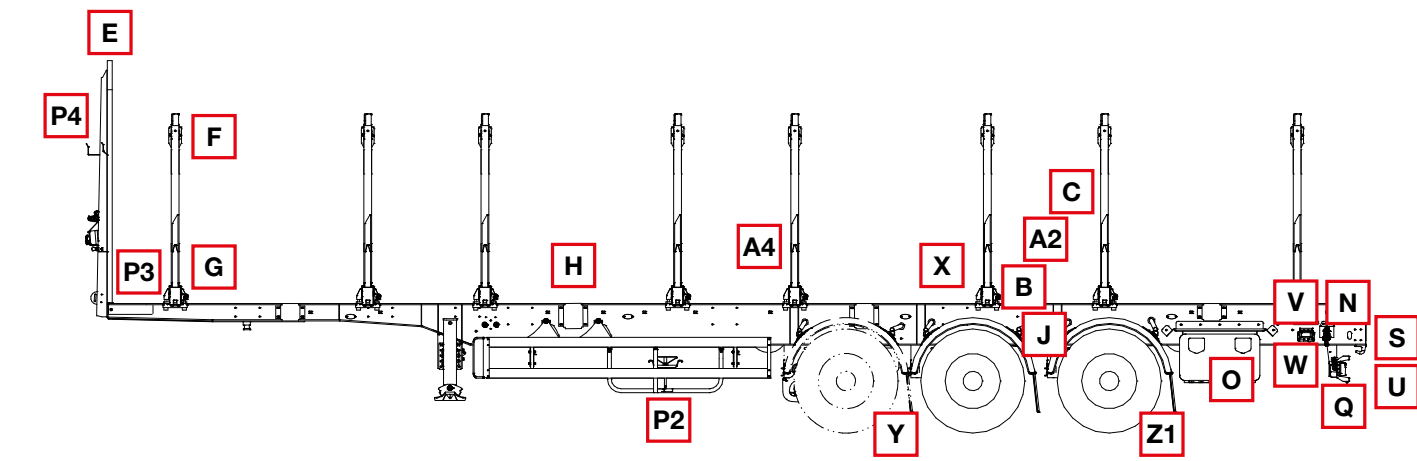

**LEGENDE**

- ⊕ Effizienz
- ⊙ Stabilität
- △ Fahrersicherheit
- ⊕ Ladungssicherung
- ⊙ Mehrwert



**Z2** Abdeckung Zuggabel samt Aufstiegshilfe

Sie ermöglichen das problemlose Aufsteigen auf die Ladefläche um Änderungen an den Rungenschemeln oder Reinigungsarbeiten durchzuführen.

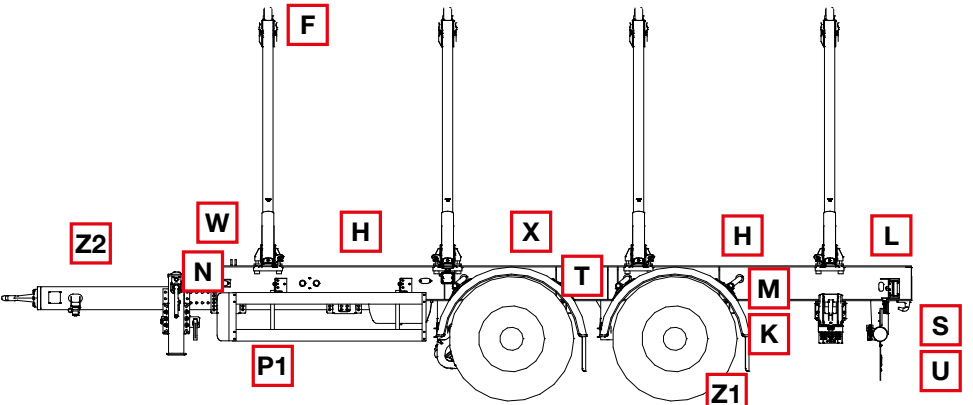

# Top beim Kundenservice.

Für alle Anforderungen rund um Schwarz Müller Fahrzeuge gibt es die passende Lösung aus einer Hand.

**N**eben der breiten Produktpalette des Komplettanbieters profitieren Sie mit Schwarz Müller auch von einem umfangreichen Systemangebot an Services. Im gesamten Lebenszyklus können sich Kunden auf gezielte Lösungen verlassen. Und das in derzeit 21 Ländern.

Ein eigenes Netz von Werkstätten sowie weitere 350 Servicepartnern stellt sicher, dass ein Schwarz Müller immer ein Schwarz Müller bleibt. Unsere Spezialisten wissen genau, wie Schwarz Müller Fahrzeuge am besten gewartet und instand gehalten werden. Ein internationales Logistiknetz-

werk ermöglicht die rasche Versorgung mit ständig verfügbaren Original-Ersatzteilen.

Schwarz Müller betreibt eine der größten europäischen Mietflotten mit Standard- und Spezialfahrzeugen. Damit können Spitzeneinsatzzeiten abgedeckt werden, ohne dass man auf Premiumqualität verzichten muss. Zudem bietet Schwarz Müller individuelle Möglichkeiten beim Leasing. Ob mit dem Schwarz Müller Financial Service oder einem externen Partner, ob inklusive Servicevertrag oder ohne: Der Kunde entscheidet, welches Angebot seinen Anforderungen am besten entspricht.

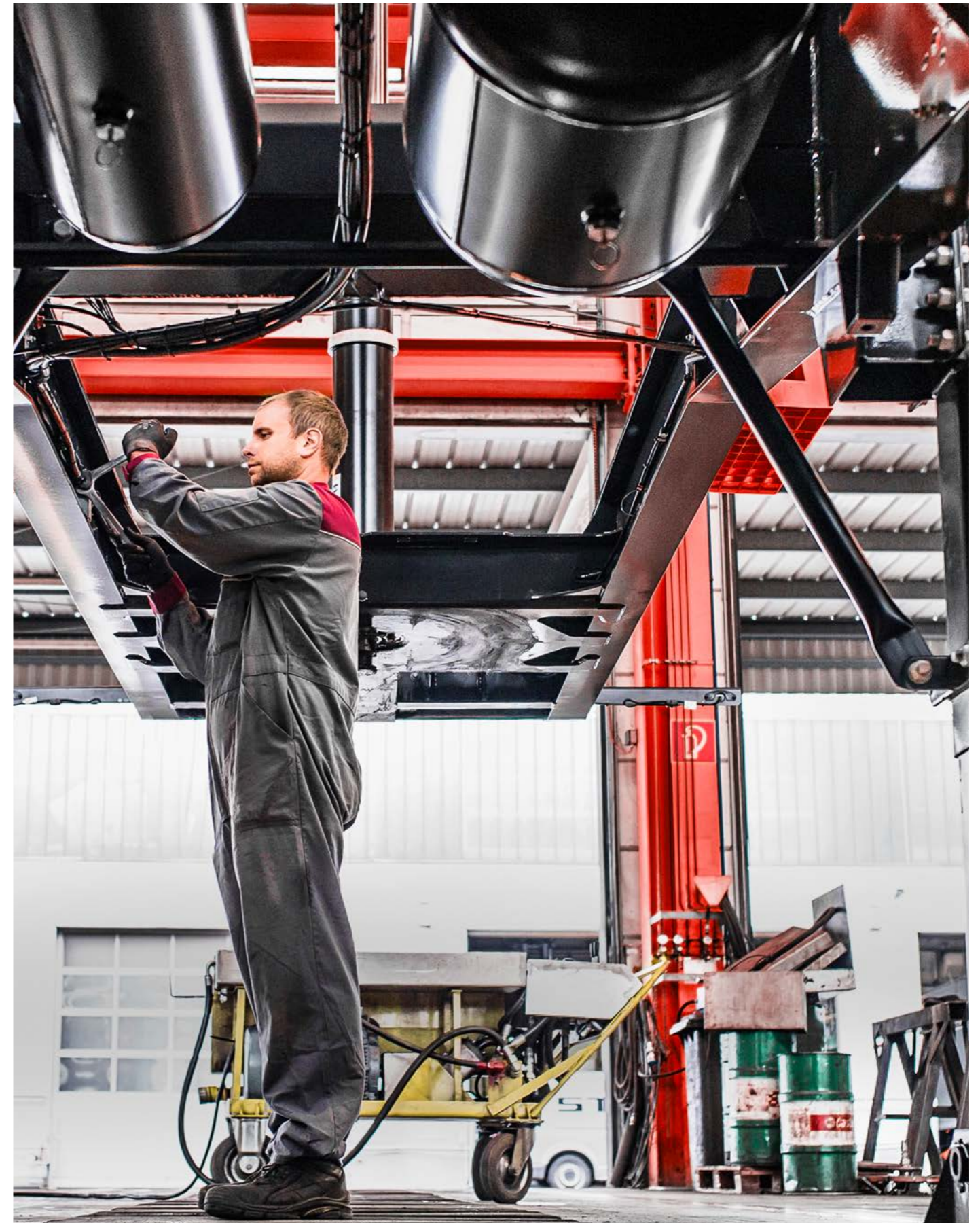



# Nahe am Kunden in 21 Ländern.

**M**it eigenen Standorten (Produktion, Vertrieb und Service) sowie Vertriebspartnern ist die Schwarzmüller Gruppe in derzeit 21 Ländern Zentral- und Osteuropas vertreten. Dieses internationale Netzwerk und die rund 2.150 Mitarbeiterinnen und Mitarbeiter sind die Basis für

erfolgreiche Kundenbeziehungen in zahlreichen Branchen, die anspruchsvolle Lösungen für den Transport benötigen. Es erlaubt Schwarzmüller die flächendeckende Marktdurchdringung mit Neufahrzeugen und einem Portfolio von Serviceleistungen für den gesamten Lebenszyklus seiner Produkte.

## ● PRODUKTIONSSTANDORTE

Dunaharaszti (Ungarn),  
Freinberg (Österreich),  
Neustadt/Dosse (Deutschland),  
Žebrák (Tschechien)

## ● VERTRIEBSLÄNDER

Belgien, Bosnien, Bulgarien,  
Deutschland, Italien, Kroatien,  
Lettland, Litauen, Luxemburg,  
Niederlande, Österreich, Polen,  
Rumänien, Russland, Schweiz,  
Serbien, Slowakei, Slowenien,  
Tschechien, Ukraine, Ungarn



# Intelligentes Komplettangebot.

Nutzfahrzeuge von Schwarz Müller erfüllen nahezu jede Herausforderung im Transport. Vom Aluminium-Tanksattelanhänger bis zum Zentralachs-Kipphanhänger.

Schwarz Müller ist stolz darauf, seinen Kunden intelligente Fahrzeuge für praktisch jeden Einsatzbereich anbieten zu können. In acht Produktgruppen stehen mehr als 150 Fahrzeugtypen und über tausend Modellvarianten zur Verfügung. Sämtlichen Fahrzeugtypen kommen das Know-how, die Kernkompetenzen und die

Innovationsfähigkeit der gesamten Gruppe zugute. Damit werden die Transportanforderungen der verschiedenen Branchen optimal bedient. Alle Schwarz Müller Fahrzeuge stehen ausnahmslos für kompromisslose Premiumqualität und schaffen dadurch einen echten Mehrwert im täglichen Einsatz.



**Holz-/Rungenfahrzeuge**

Holz



**Kippfahrzeuge**

Bauwirtschaft, Landwirtschaft, Entsorgung



**Aufbaufahrzeuge**

Bauwirtschaft, Spedition/Fernverkehr, Entsorgung



**Plateaufahrzeuge**

Spedition/Fernverkehr, Bauwirtschaft



**Schubbodenfahrzeuge**

Spedition/Fernverkehr, Holz, Entsorgung



**Tankfahrzeuge**

Mineralöl



**Tiefladefahrzeuge**

Bauwirtschaft



**Behältertransportfahrzeuge**

Entsorgung



**Schwarz Müller Gruppe**

Hanzing 11 · 4785 Freinberg · Austria

**Tel.:** +43 7713 800-0

**[office@schwarzmueller.com](mailto:office@schwarzmueller.com)**

**[www.schwarzmueller.com](http://www.schwarzmueller.com)**

***SCHWARZMÜLLER***

Art.-Nr. 119950