

Großraummulden- Kippsattelanhänger





Kompetenz europaweit.

Schwarz Müller baut seit 150 Jahren Nutzfahrzeuge für spezifische Herausforderungen. Diese Erfahrung garantiert den Kunden echten Mehrwert.

Die Schwarz Müller Gruppe ist ein international tätiges, österreichisches Familienunternehmen. Sie gilt heute als einer der führenden Komplettanbieter für Nutzfahrzeuge in Europa und verfügt über Standorte in derzeit 21 Ländern mit Schwerpunkt in Zentral- und Osteuropa.

Schwarz Müller bietet ein breites Spektrum an Fahrzeugen und stets die perfekten Lösungen für die verschiedensten Branchen. Als Premiumhersteller und Innovationsführer setzt man immer wieder neue Standards bei Nutzlast und Handling, was den Mehrwert im täglichen Einsatz entscheidend erhöht.

Auch das umfangreiche Serviceangebot über den gesamten Produkt-Lebenszyklus spricht seit Jahrzehnten für Schwarz Müller: Die Einsatzzeit Ihres Fahrzeuges verlängert sich signifikant. Die Leistungen reichen dabei von der Wartung über die Verfügbarkeit von Originalersatzteilen bis hin zu Miete und Leasing.

Die Produktion der Schwarz Müller Gruppe erfolgt an vier Produktionsstätten: Am Stammsitz in Freinberg

(Oberösterreich) entstehen die Sonderfahrzeuge. In Tschechien und in Ungarn werden Standard- und standardnahe Fahrzeuge und in Neustadt/Dosse Behältertransport-Fahrzeuge hergestellt. Jährlich verlassen rund 11.000 Fahrzeuge die Produktionshallen. Mehr als 350 Servicestützpunkte entlang der großen europäischen Verkehrswege stellen darüber hinaus die tägliche Einsatzfähigkeit der Fahrzeuge sicher.

Seit 1871 hat sich Schwarz Müller durch die Kompetenz und das Know-how seiner Mitarbeiter die Innovations- und Technologieführerschaft in der Branche erarbeitet. So setzt man seit mehr als 25 Jahren die Maßstäbe im Leichtbau.

Auch in der Konstruktion, im Metallbau oder in der Schweißtechnik sorgt Schwarz Müller regelmäßig für neue Entwicklungen oder nutzt zumeist als erster Anbieter neue Technologien für den Fahrzeugbau. So werden Innovationen serienfähig gemacht. Wenn es also um intelligente Fahrzeuglösungen, spezielle Anforderungen oder bestmögliche Qualität geht, ist Schwarz Müller Ihr idealer Partner.

Intelligente Fahrzeuge mit Vision.

Ein Schwarz Müller muss unterschiedliche Herausforderungen bewältigen können. Deshalb beginnt der Unterschied schon in der Konstruktion.

Die Rolle des gezogenen Nutzfahrzeuges gegenüber den Zugmaschinen wird in Zukunft weiter an Bedeutung gewinnen, weil die Zahl der Zugmaschinen aufgrund der herrschenden Verkehrsdichte sowie infrastruktureller und gesetzlicher Rahmenbedingungen nur noch langsam wachsen kann. Daher muss die Leistungskraft der Anhänger und Aufbauten gesteigert werden. Schwarz Müller treibt diese Entwicklung durch intelligente Konstruktionen voran: Von mehr Nutzlast über längere Einsatzfähigkeit und einfacherem

Handling bis hin zu Kosteneinsparungen ist im Bereich der Aufbauten und Anhänger vieles möglich. Die Vision von den intelligenten Fahrzeugen setzt Schwarz Müller mit einem kompetenten und innovativen Team von rund 2.150 Mitarbeitern aus den Bereichen Entwicklung, Konstruktion und Herstellung um. Jüngste Innovationen wie der POWER LINE-Sattelanhänger, der erste Schubboden unter sieben Tonnen oder die Thermomulde für temperaturgeführte Asphalttransporte sind eindrucksvolle Beispiele für den Innovationsgeist.

Auch wenn es um Qualität geht, überlässt Schwarz Müller nichts dem Zufall: 3-D-Konstruktion bis ins kleinste Detail und hocheffiziente Methoden zur Qualitätssicherung garantieren die Leistungsfähigkeit der Fahrzeuge in der Praxis.

Für Schwarz Müller typisch ist der spezialisierte Umgang mit Stahl und Aluminium in der Produktion. Unter anderem entsteht dadurch jene Premiumqualität, die Schwarz Müller Fahrzeuge so unverwechselbar macht.

Mit Fahrzeugen der beiden Marken Schwarz Müller und Hüffermann beliefert das Unternehmen die Bauwirtschaft, Infrastrukturunternehmen, die Rohstoff- und Wertstoffindustrie sowie Transportunternehmen im Nah- und Fernverkehr. Als einziger Komplettanbieter auf Premiumniveau stellt das Unternehmen in acht Gruppen insgesamt 150 Fahrzeugtypen her. Mit über 1.000 Modellvarianten lässt sich nahezu jede kundenspezifische Anforderung umsetzen. Was alle Fahrzeuge vereint: höchste Qualität, Robustheit, Belastbarkeit und optimale Nutzlast.

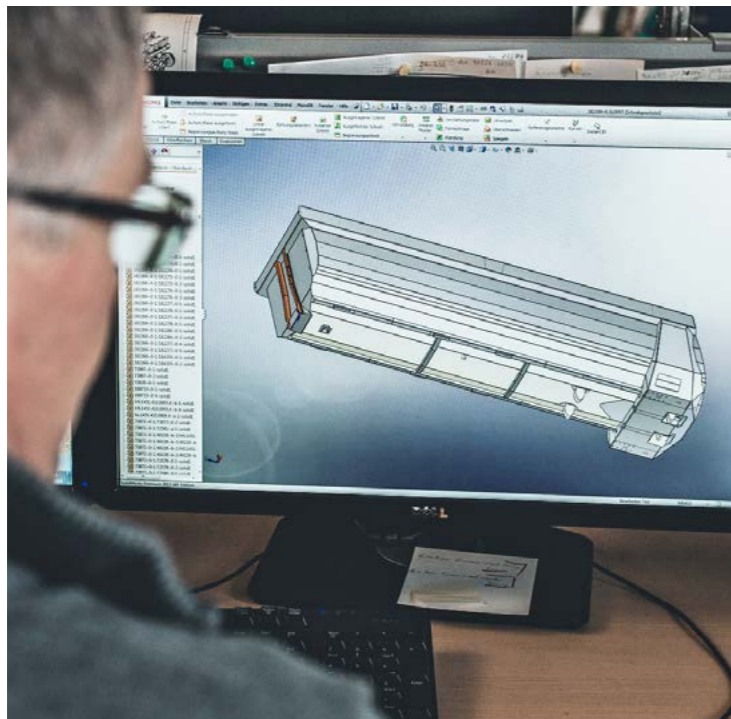

Intelligente Lösungen für höchste Ansprüche.

Die Aluminium-Großraummulden von Schwarz Müller punkten mit einem durchdachten Premiumkonzept, das den Transportanforderungen der Zukunft gerecht wird. Die Kombination aus Leichtbau, Robustheit und die Verbindung von höchster Kipp- und Fahrstabilität macht sie zu leistungsstarken Nutzfahrzeugen mit vielfältigen Einsatzmöglichkeiten, damit die Güter und Ernten sicher und schonend an ihren Bestimmungsort kommen.



Branchenübergreifende Nutzfahrzeuge.

Ob Agrarbranche, Spedition oder Fernverkehr, ob Schüttgut, Stückgut, Erntegüter in Land- und Forstwirtschaft oder kombinierte Ladungen – die Großraum-Kippfahrzeuge von Schwarzmüller bieten höchste Flexibilität im Transport und hohe Leistungsfähigkeit im täglichen Einsatz.



Um noch gezielter auf die Anforderungen der jeweiligen Anwender eingehen zu können, bietet Schwarzmüller zwei Modellvarianten: Mit einem Großraummuldenkipffahrzeug komplett aus Aluminium schafft Schwarzmüller Raum für mehr Nutzlast und sorgt für weniger Verbrauch. Die zweite Modellvariante wird mit einem hochstabilen Stahl-fahrgestell ausgeführt. Die Vorteile der Stahlaus-

führung zeigen sich besonders abseits der Straße für höhere Ansprüche im Gelände. Beide Varianten sind zudem in verschiedenen Ausführungen erhältlich. Trotz der Vielfalt haben alle Modelle eines gemeinsam: Sie vereinen die Qualitätsansprüche von Schwarzmüller – nämlich größtmögliche Nutzlast bei geringem Eigengewicht und höchster Stabilität.

Branchen- und Transportgutüberblick

- Spedition/Fernverkehr: Landwirtschaftliche Produkte (Getreide, Rüben), Sand, Schlacke, Düngemittel, Palettenware, Kohle, etc.
- Entsorgungsbranche: Glasbruch, Alu- und Stahlschrott, Müll, Altreifen, Abfälle aller Art.
- Holzbranche: Hackschnitzel, Rinde, Pellets, Sägespäne etc.

Individuell optimierbar. 100 Prozent präzise für den Kunden.

Die Konfigurationen können bei den Ausführungen individuell, nach Kunden- oder Branchenanforderungen angepasst werden. Eine Vielzahl von Ausstattungsdetails und Optionen sowie die Verwendung von Komponenten namhafter Hersteller tragen dem Schwarzmüller Anspruch Rechnung.

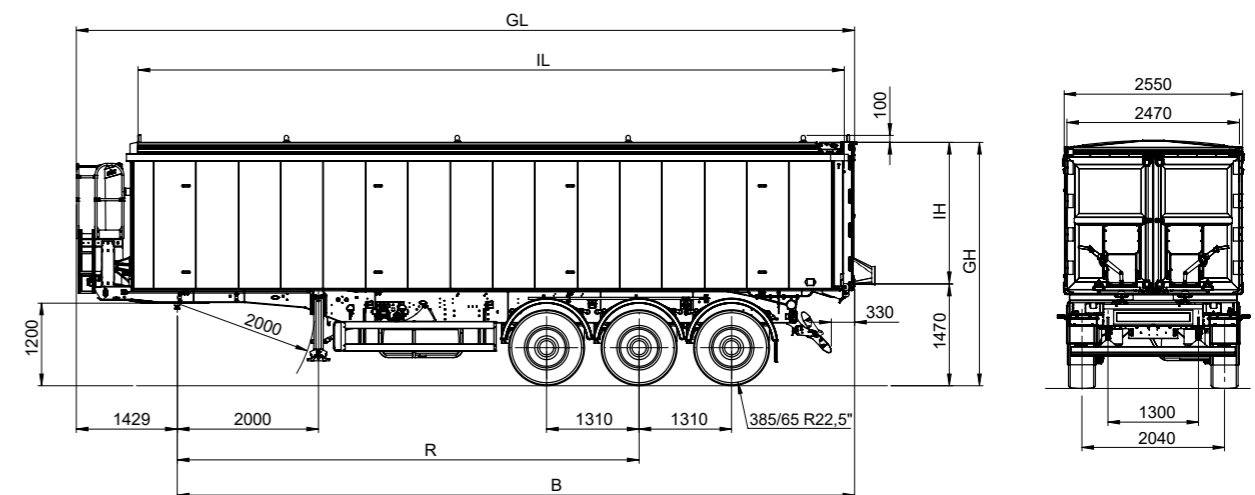

Ausstattungen	Daten									
Radstand	2 x 1,31m									
techn. Achslasten	3 x 9t									
Sattellast	12t									
techn. Gesamtgewicht	39t									
Innenbreite	2,47m									
Innenlänge IL	10,0m	10,5m	11,5m	13,3m						
Innenhöhe IH	2m	2,2m	2m	2,2m	2,3m	2m	2,2m	2,3m	2,3m	2,5m
Volumen	49m³	54m³	52m³	57m³	60m³	57m³	62m³	65m³	76m³	82m³
Gesamthöhe GH	3,47m	3,67m	3,47m	3,67m	3,77m	3,47m	3,67m	3,77m	3,77m	3,97m
Kippwinkel	45°		45°			45°			42°	
Gesamtlänge GL	11,0m		11,5m			12,5m			14m	
Radstand R	6,5m		7,0m			7,0m			7,8m	
B-Maß	9,5m		10,0m			11m			12,0m	
Lackierung	2 Schicht Zinkphosphat-Grund, 2K-Acryllack									

Alle Maße ca.-Angaben. Die Daten sind bezogen auf ein Fahrzeug in der Grundausstattung (mögliche Mehrausstattung nicht berücksichtigt)

Die Schwarzmüller Großraummulden setzen bereits in der Standardausführung die Benchmarks bei Nutzlast, Handling und Einsatzzeiten und bietet zahlreiche Lösungen, die im Alltag eine überlegene Performance garantieren. Optionale Ausstattungsdetails eröffnen weitere Möglichkeiten, um die Leistung des Fahrzeuges noch zu steigern. Die Symbole verweisen darauf, welches Ausstattungsdetail welche Eigenschaft unterstützt.

LEGENDE

- ⊕ Effizienz
- ⊙ Stabilität
- ⚠ Fahrsicherheit
- ⊕ Ladungssicherung
- ⊙ Mehrwert

Standard-Ausstattung.

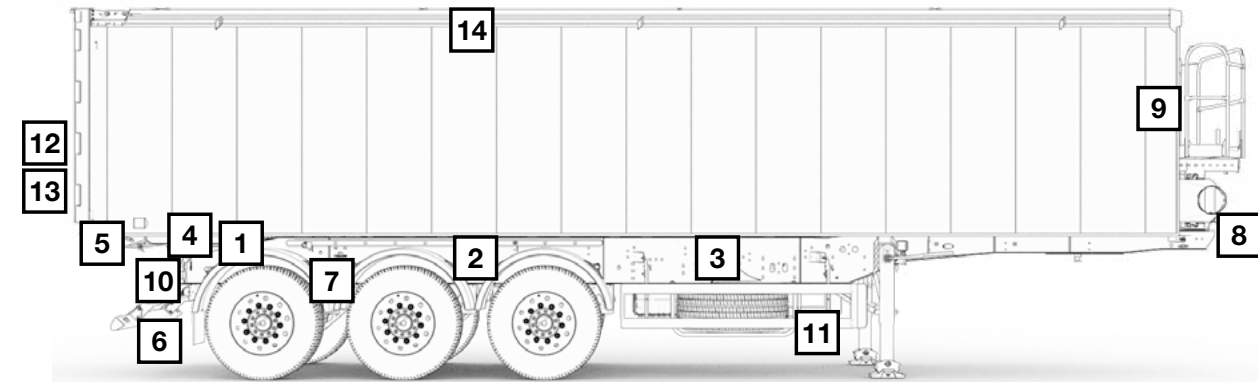

Optionale Ausstattung.

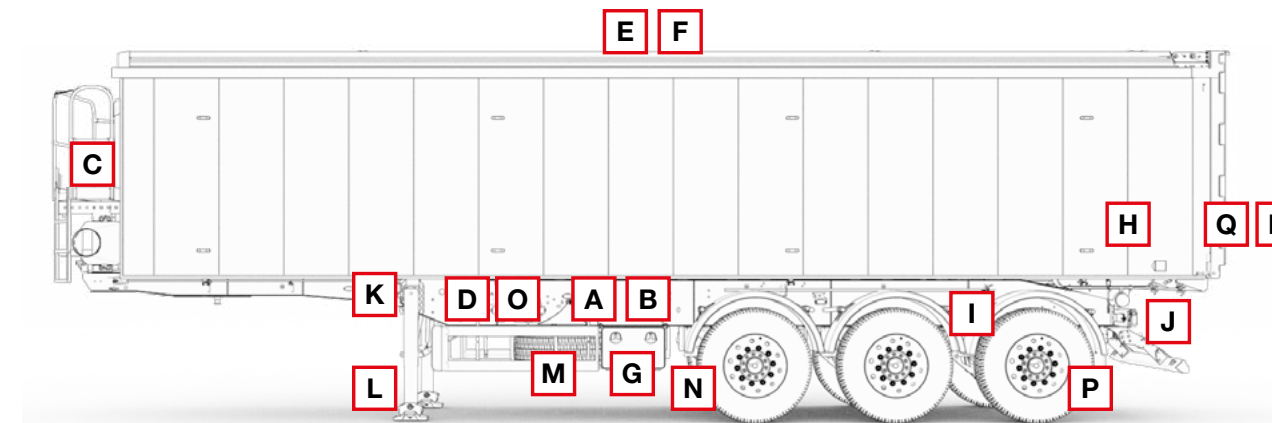

1 Torsionskasten
Eine bewährte und durchdachte Lösung, um im Heckbereich des Kippsattelfahrzeuges optimale Stabilität während des gesamten Kippvorgangs zu gewährleisten.



2 Torsionsrohre
Diese speziellen Querverbindungen sorgen ähnlich wie der Torsionskasten für zusätzliche Stabilität des Kippsattels während des gesamten Kippvorgangs.



3 Paralleler Rahmen
Ein Vorteil im Vergleich zu Fahrzeugen vieler Mitbewerber ist die parallele Führung der beiden Längsräume. So entsteht mehr Stabilität in jeder Situation.



4 Einteilige Kipperwelle
Die Kipperwelle wird nicht nur seitlich, sondern durchgehend angeschweißt. Durch diese Bauart erreicht man mehr Stabilität während des Kippvorgangs.



5 Automatischer Pendelverschluss
Über ein spezielles Gestänge wird die Heckklappe beim Kippvorgang automatisch entriegelt. Auch die Verriegelung beim Absenken erfolgt dadurch automatisch.



6 Klappbarer Unterfahrerschutz
Der Unterfahrerschutz wird standardmäßig hochklappbar ausgeführt, damit bei einer Gossenbeschickung stets die nötige Bodenfreiheit gewährleistet ist.



7 Einzelradkotflügel
Schwarzmüller Kippsattel verfügen über Einzelradkotflügel. Das schützt andere Verkehrsteilnehmer, aber auch die Mulde vor Steinschlägen und Verschmutzung.



8 Brems- und Lichtanschlüsse
Die Brems- und Lichtanschlüsse sind gemeinsam mit den Elektro- und Hydraulikan-schlüssen kompakt und übersichtlich an der Stirnseite des Fahrzeuges angeordnet.



9 Vier-Punkt-Lagerung
Die Kipperpresse ist an vier Positionen (je zwei Mal oben und unten) gelagert. Das schafft eine einzigartige Kippstabilität gegenüber einer Drei-Punkt-Lagerung.



10 Libelle hinten
Die Libelle am Abschlußblech ist ein einfaches Hilfsmittel zur Kontrolle der Waagrechtstellung und reduziert somit das Unfallrisiko.



11 Seitenschutz
Der seitliche Anfahrerschutz erhöht die Sicherheit für andere Verkehrsteilnehmer.



12 Rückwand
Die mittig geteilte Rückwand ist zusätzlich pendelnd ausgeführt. Je Türflügel sitzt ein Getreideschieber, der zusammen mit den Drehverschlüssen aus rostfreiem Edelstahl gefertigt wird.

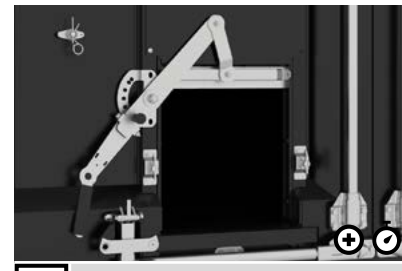

13 Getreideschieber
Die großdimensionierten Getreideschieber mit benutzerfreundlichem Bedienhebel lassen sich in verschiedenen Positionen arretieren.

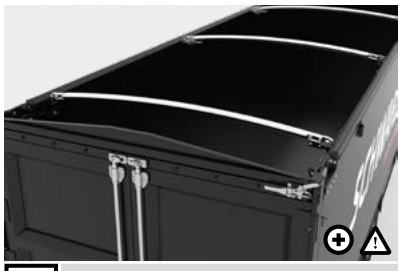

14 Dachbogen
Die materialabweisenden und runden Dachbögen bringen zusätzliche Stabilität in die Kippmulde. Diese sind schwenkbar für flexible Beladung und die Neigung reduziert eine mögliche Wassersackbildung.



A Alurahmen
Der optional wählbare Alurahmen bringt einen zusätzlichen Gewichtsvorteil von 250 Kilogramm gegenüber der Stahlkonstruktion.

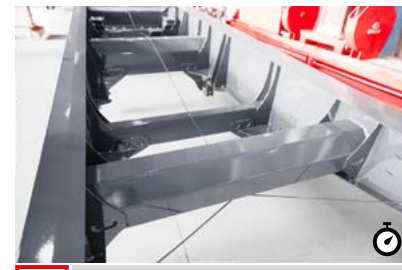

B Stahlrahmen
Der leichte, äußerst robuste und hochstabile Stahlrahmen wurde speziell für die anspruchsvollen Herausforderungen im täglichen Einsatz entwickelt.

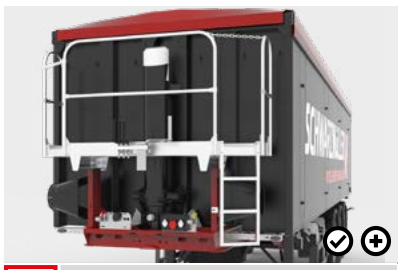

C Stehpodest
Das Stehpodest dient dem Aufstieg zur Mulde, der Überwachung des Ladevorgangs sowie dem Öffnen und Schließen der Abdeckplane.



D Bedienpult
Kollektive Anordnung von Steuerungselementen wie Bremslöseventile, Hub- und Senkeinrichtung, Trailerüberwachungen oder Absenksperre für eine einfachere Bedienung.



E Rollplane
Eine aufrollbare Plane schützt Ladegut vor Wetter und Materialverlust. Das Auf- und Zurlösen erfolgt vom Stehpodest aus, die Sicherung mittels Schnellspanner oder Gurten.



F Schwarzmüller-Verdeck
Elektrisches Schiebeverdeck mit Fernsteuerung zum Öffnen und Schließen der Schutzplane bequem vom Boden aus.



G Werkzeugkasten
Optional kann auch ein Werkzeugkasten in verschiedenen Größen montiert werden.



H Aluminiumverschleißbleche
Beidseitige Verstärkungen im Heckbereich der Mulde schützen vor schnellem Verschleiß und erhöhen somit die Lebensdauer.



I Aufstiegsleiter
Diese Aufstiegshilfe ermöglicht den gefahrlosen Ein- und Ausstieg in die Mulde für Wartungs- und Reinigungsarbeiten.



J LED-Beleuchtung
Die Heckleuchte wird in der Standardversion als Teil-LED Leuchte ausgeführt. Optional auch als Voll-LED Leuchte möglich.

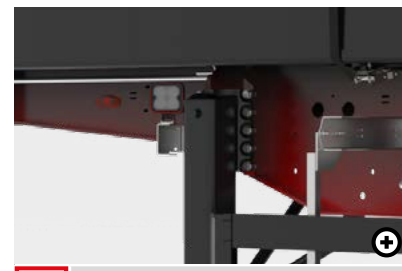

K Arbeitsscheinwerfer
Arbeitsscheinwerfer unterstützen das Sichtfeld bei Dunkelheit oder schlecht einsehbar Verhältnissen.



L Stützwinden
Schwarzmüller bietet hier mehrere Möglichkeiten: Kurbelwinden oder Fallstützen jeweils aus Stahl oder Alu.



M Reserveradhalter
Das Mitführen eines Ersatzrades ist dadurch problemlos möglich.



N Liftachse
Reduzieren den Reifenverschleiß durch automatisches Anheben von Achsen bei Leerfahrten. Dienen auch als Anfahrhilfe.



O Informationssysteme
Diese Bedieneinheit für Anhänger bietet Informationsdaten und Steuerungsmöglichkeiten wie Reifendrucküberwachung, Bremsverschleißanzeige, Liftachssteuerung u. v. m.



P Lenkachse
Verfügbar als reibungsgeleitete Nachlaufachse. Diese dient der höheren Wendigkeit des Anhängers und reduziert den Reifenverschleiß.

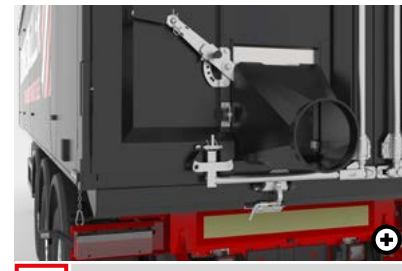

Q Auslaufrichter
Der abnehmbare Auslaufrichter in paralleler oder konischer Ausführung für einen gezielten Auslaström.



R Staubsack
Der Staubsack ist ein einfaches Hilfsmittel zur Vermeidung einer Staubeentwicklung.

Top beim Kundenservice.

Für alle Anforderungen rund um Schwarz Müller Fahrzeuge gibt es die passende Lösung aus einer Hand.

Neben der breiten Produktpalette des Komplettanbieters profitieren Sie mit Schwarz Müller auch von einem umfangreichen Systemangebot an Services. Im gesamten Lebenszyklus können sich Kunden auf gezielte Lösungen verlassen. Und das in derzeit 21 Ländern.

Ein eigenes Netz von Werkstätten sowie weitere 350 Servicepartnern stellt sicher, dass ein Schwarz Müller immer ein Schwarz Müller bleibt. Unsere Spezialisten wissen genau, wie Schwarz Müller Fahrzeuge am besten gewartet und instand gehalten werden. Ein internationales Logistiknetz-

werk ermöglicht die rasche Versorgung mit ständig verfügbaren Original-Ersatzteilen.

Schwarz Müller betreibt eine der größten europäischen Mietflotten mit Standard- und Spezialfahrzeugen. Damit können Spitzeneinsatzzeiten abgedeckt werden, ohne dass man auf Premiumqualität verzichten muss. Zudem bietet Schwarz Müller individuelle Möglichkeiten beim Leasing. Ob mit dem Schwarz Müller Financial Service oder einem externen Partner, ob inklusive Servicevertrag oder ohne: Der Kunde entscheidet, welches Angebot seinen Anforderungen am besten entspricht.



Nahe am Kunden in 21 Ländern.

Mit eigenen Standorten (Produktion, Vertrieb und Service) sowie Vertriebspartnern ist die Schwarzmüller Gruppe in derzeit 21 Ländern Zentral- und Osteuropas vertreten. Dieses internationale Netzwerk und die rund 2.150 Mitarbeiterinnen und Mitarbeiter sind die Basis für

erfolgreiche Kundenbeziehungen in zahlreichen Branchen, die anspruchsvolle Lösungen für den Transport benötigen. Es erlaubt Schwarzmüller die flächendeckende Marktdurchdringung mit Neufahrzeugen und einem Portfolio von Serviceleistungen für den gesamten Lebenszyklus seiner Produkte.

- **PRODUKTIONSSTANDORTE**
Dunaharaszti (Ungarn),
Freinberg (Österreich),
Neustadt/Dosse (Deutschland),
Žebrák (Tschechien)
- **VERTRIEBSLÄNDER**
Belgien, Bosnien, Bulgarien,
Deutschland, Italien, Kroatien,
Lettland, Litauen, Luxemburg,
Niederlande, Österreich, Polen,
Rumänien, Russland, Schweiz,
Serbien, Slowakei, Slowenien,
Tschechien, Ukraine, Ungarn



Intelligentes Komplettangebot.

Nutzfahrzeuge von Schwarz Müller erfüllen nahezu jede Herausforderung im Transport. Vom Aluminium-Tanksattelanhänger bis zum Zentralachs-Kipphanhänger.

Schwarz Müller ist stolz darauf, seinen Kunden intelligente Fahrzeuge für praktisch jeden Einsatzbereich anbieten zu können. In acht Produktgruppen stehen mehr als 150 Fahrzeugtypen und über tausend Modellvarianten zur Verfügung. Sämtlichen Fahrzeugtypen kommen das Know-how, die Kernkompetenzen und die

Innovationsfähigkeit der gesamten Gruppe zugute. Damit werden die Transportanforderungen der verschiedenen Branchen optimal bedient. Alle Schwarz Müller Fahrzeuge stehen ausnahmslos für kompromisslose Premiumqualität und schaffen dadurch einen echten Mehrwert im täglichen Einsatz.



Holz-/Rungenfahrzeuge

Holz



Kippfahrzeuge

Bauwirtschaft, Landwirtschaft, Entsorgung



Aufbaufahrzeuge

Bauwirtschaft, Spedition/Fernverkehr, Entsorgung



Plateaufahrzeuge

Spedition/Fernverkehr, Bauwirtschaft



Schubbodenfahrzeuge

Spedition/Fernverkehr, Holz, Entsorgung



Tankfahrzeuge

Mineralöl



Tiefladungfahrzeuge

Bauwirtschaft



Behältertransportfahrzeuge

Entsorgung

Schwarz Müller Gruppe

Hanzing 11 · 4785 Freinberg · Austria

Tel.: +43 7713 800-0

office@schwarzmueller.com

www.schwarzmueller.com

SCHWARZMÜLLER

Art.-Nr. 230923