

Aluminium- Tanksattelanhänger





Kompetenz europaweit.

Schwarz Müller baut seit 150 Jahren Nutzfahrzeuge für spezifische Herausforderungen. Diese Erfahrung garantiert den Kunden echten Mehrwert.

Die Schwarz Müller Gruppe ist ein international tätiges, österreichisches Familienunternehmen. Sie gilt heute als einer der führenden Komplettanbieter für Nutzfahrzeuge in Europa und verfügt über Standorte in derzeit 21 Ländern mit Schwerpunkt in Zentral- und Osteuropa.

Schwarz Müller bietet ein breites Spektrum an Fahrzeugen und stets die perfekten Lösungen für die verschiedensten Branchen. Als Premiumhersteller und Innovationsführer setzt man immer wieder neue Standards bei Nutzlast und Handling, was den Mehrwert im täglichen Einsatz entscheidend erhöht.

Auch das umfangreiche Serviceangebot über den gesamten Produkt-Lebenszyklus spricht seit Jahrzehnten für Schwarz Müller: Die Einsatzzeit Ihres Fahrzeuges verlängert sich signifikant. Die Leistungen reichen dabei von der Wartung über die Verfügbarkeit von Originalersatzteilen bis hin zu Miete und Leasing.

Die Produktion der Schwarz Müller Gruppe erfolgt an vier Produktionsstätten: Am Stammsitz in Freinberg

(Oberösterreich) entstehen die Sonderfahrzeuge. In Tschechien und in Ungarn werden Standard- und standardnahe Fahrzeuge und in Neustadt/Dosse Behältertransport-Fahrzeuge hergestellt. Jährlich verlassen rund 11.000 Fahrzeuge die Produktionshallen. Mehr als 350 Servicestützpunkte entlang der großen europäischen Verkehrswege stellen darüber hinaus die tägliche Einsatzfähigkeit der Fahrzeuge sicher.

Seit 1871 hat sich Schwarz Müller durch die Kompetenz und das Know-how seiner Mitarbeiter die Innovations- und Technologieführerschaft in der Branche erarbeitet. So setzt man seit mehr als 25 Jahren die Maßstäbe im Leichtbau.

Auch in der Konstruktion, im Metallbau oder in der Schweißtechnik sorgt Schwarz Müller regelmäßig für neue Entwicklungen oder nutzt zumeist als erster Anbieter neue Technologien für den Fahrzeugbau. So werden Innovationen serienfähig gemacht. Wenn es also um intelligente Fahrzeuglösungen, spezielle Anforderungen oder bestmögliche Qualität geht, ist Schwarz Müller Ihr idealer Partner.

Intelligente Fahrzeuge mit Vision.

Ein Schwarz Müller muss unterschiedliche Herausforderungen bewältigen können. Deshalb beginnt der Unterschied schon in der Konstruktion.

Die Rolle des gezogenen Nutzfahrzeuges gegenüber den Zugmaschinen wird in Zukunft weiter an Bedeutung gewinnen, weil die Zahl der Zugmaschinen aufgrund der herrschenden Verkehrsdichte sowie infrastruktureller und gesetzlicher Rahmenbedingungen nur noch langsam wachsen kann. Daher muss die Leistungskraft der Anhänger und Aufbauten gesteigert werden. Schwarz Müller treibt diese Entwicklung durch intelligente Konstruktionen voran: Von mehr Nutzlast über längere Einsatzfähigkeit und einfacherem

Handling bis hin zu Kosteneinsparungen ist im Bereich der Aufbauten und Anhänger vieles möglich. Die Vision von den intelligenten Fahrzeugen setzt Schwarz Müller mit einem kompetenten und innovativen Team von rund 2.150 Mitarbeitern aus den Bereichen Entwicklung, Konstruktion und Herstellung um. Jüngste Innovationen wie der POWER LINE-Sattelanhänger, der erste Schubboden unter sieben Tonnen oder die Thermomulde für temperaturgeführte Asphalttransporte sind eindrucksvolle Beispiele für den Innovationsgeist.

Auch wenn es um Qualität geht, überlässt Schwarz Müller nichts dem Zufall: 3-D-Konstruktion bis ins kleinste Detail und hocheffiziente Methoden zur Qualitätssicherung garantieren die Leistungsfähigkeit der Fahrzeuge in der Praxis.

Für Schwarz Müller typisch ist der spezialisierte Umgang mit Stahl und Aluminium in der Produktion. Unter anderem entsteht dadurch jene Premiumqualität, die Schwarz Müller Fahrzeuge so unverwechselbar macht.

Mit Fahrzeugen der beiden Marken Schwarz Müller und Hüffermann beliefert das Unternehmen die Bauwirtschaft, Infrastrukturunternehmen, die Rohstoff- und Wertstoffindustrie sowie Transportunternehmen im Nah- und Fernverkehr. Als einziger Komplettanbieter auf Premiumniveau stellt das Unternehmen in acht Gruppen insgesamt 150 Fahrzeugtypen her. Mit über 1.000 Modellvarianten lässt sich nahezu jede kundenspezifische Anforderung umsetzen. Was alle Fahrzeuge vereint: höchste Qualität, Robustheit, Belastbarkeit und optimale Nutzlast.

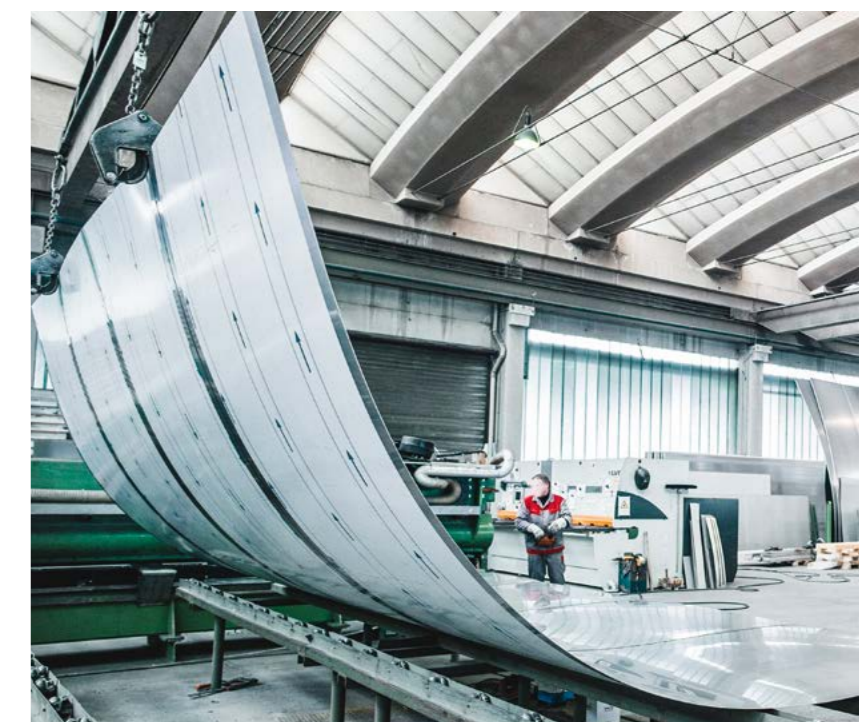
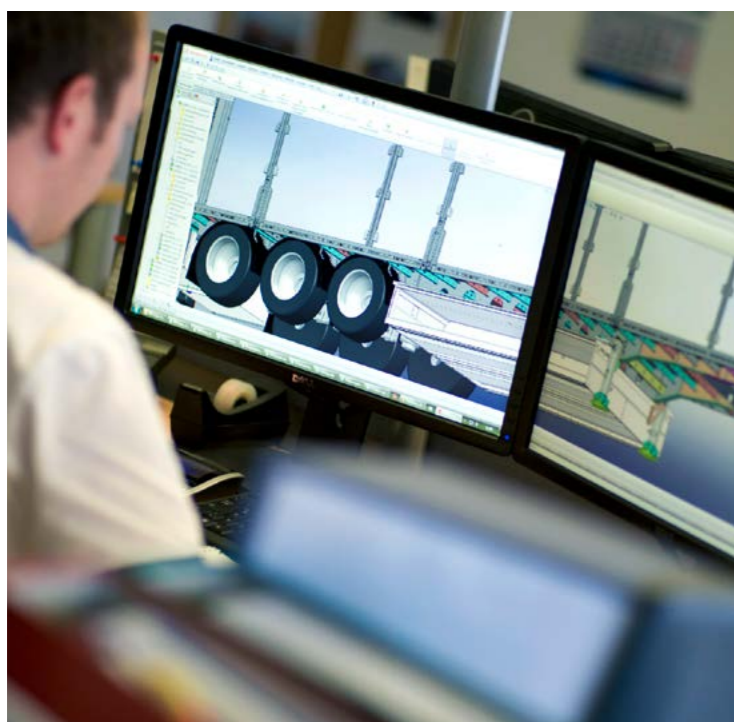

Maßgefertigt durch intelligente Bauweise.

Schwarz Müller vereint bei seinen Mineralöl-Tankfahrzeugen geringes Gewicht mit extremer Stabilität und überlegener Funktionalität.

Die Mineralöl-Tankfahrzeuge von Schwarz Müller müssen den höchsten Anforderungen entsprechen, und zwar auf dem Flugfeld ebenso wie in der Tankstellenversorgung oder im Verteilerverkehr. Bei anspruchsvollen Tankfahrzeugen verfügt der Premiumhersteller Schwarz Müller über eine breite Expertise und setzt bei Konstruktion, Fertigung und Montage die Standards. Die von Schwarz Müller favorisierte Bauweise in Doppelkeilform bringt ganz konkrete Vorteile im täglichen Einsatz. Kombiniert

mit dem Leichtbau von Schwarz Müller entstehen intelligente, leichte Tankfahrzeuge mit einer hohen Nutzungsdauer.

Jedes Fahrzeug entspricht exakt den individuellen Kundenanforderungen. Die Ausstattung ist ebenso individuell. Und dies ist wörtlich zu nehmen, denn Schwarz Müller rüstet seine Tankfahrzeuge auch jenseits der aktuellen Optionsliste exakt nach Kundenvorgabe aus.



Im Zeichen des Doppelkeils.

Die Aluminium-Tanksattelanhänger von Schwarzmüller sind an ihrer Doppelkeilform zu erkennen. Durch die konischen Zylinder entsteht eine natürliche Neigung, wodurch das Entladen schneller und ohne Restmengen abläuft. Die Tanks können ohne Restmengen sofort wieder beladen werden.

Für zusätzliche Sicherheit beim Transport sorgen optional erhältliche Elektroniklösungen wie die GPS-Standortüberwachung, die standortabhängige Armaturenschrankverriegelung oder die Ventilüberwachung.

Fahrwerk und Tank werden bei Schwarzmüller Fahrzeugen verschraubt. Geschraubte Verbindungen sind flexibler und ein Austausch des Fahrgestells ist problemlos möglich. Bei Schwarzmüller lackiert man die Tankfahrzeuge im eigenen Haus, wodurch eine individuelle Gestaltung und höchste Qualität eine Selbstverständlichkeit sind.

Alle Tankfahrzeuge werden in 3-D-Technik bis ins kleinste Detail nach den individuellen Vorgaben des Auftraggebers konstruiert. Die Datenübertragung in die Produktion verläuft automatisiert. Die optimierte Planung lässt sich durch diese Detailkonstruktion optimal umsetzen.

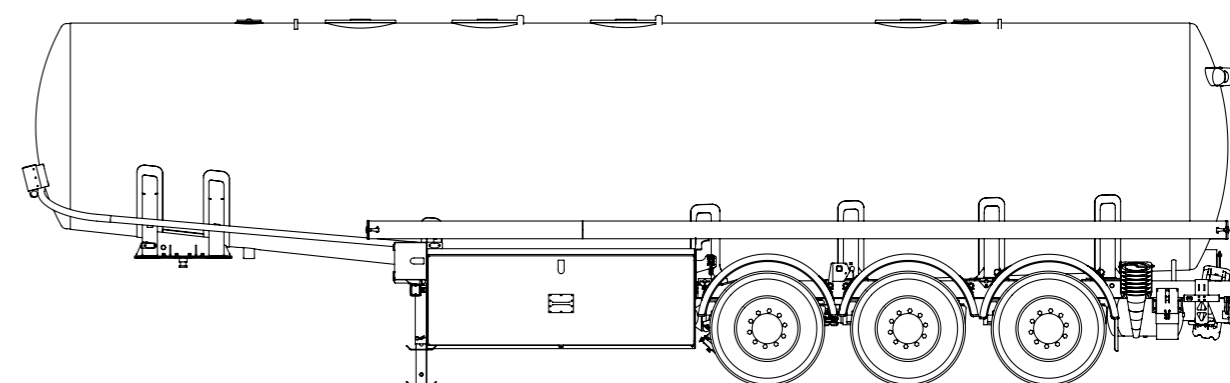

38.000 l Alu-Tankfahrzeug

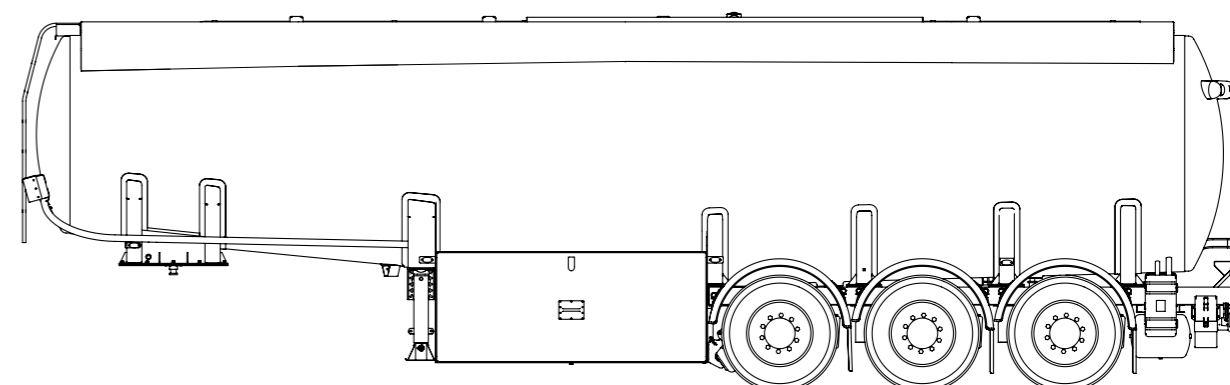

43.500 l Alu-Tankfahrzeug

	38.000 l	43.500 l
Radstand	2 x 1,31 m	2 x 1,31 m
technische Achslasten	3 x 9 t	3 x 9 t
Sattellast	12 t	12 t
technisches Gesamtgewicht	39 t	39 t
Eigengewicht	ab 4,5 t	ab 4,8 t
Gesamtlänge	ca. 11.160 mm	ca. 11.345 mm
Gesamthöhe	ca. 3.460 mm	ca. 3.400 mm

Standard- Ausstattung.

Schwarz Müller legt bei seinen Alu-Tankfahrzeugen schon in der Standard-Ausrüstung den Fokus auf sicheres, einfaches und effizientes Handling. Denn in keinem anderen Produktsegment sind die Anforderungen an Sicherheit, Sauberkeit und Leistungsfähigkeit höher.

LEGENDE

- ⌚ Effizienz
- ⊙ Stabilität
- ⚠ Fahrersicherheit
- ⊕ Mehrwert

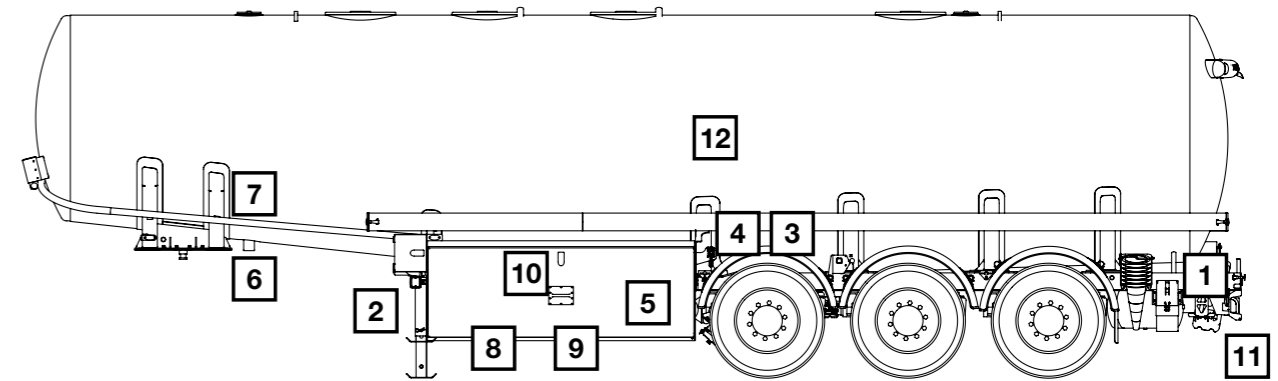

1 Alu-Rahmen

Der schraubbare Alu-Rahmen verfügt über Platz für zwei 3" Schläuche mit ca. 4,6 m Länge.



2 Abnehmbarer Stützfuß

Abnehmbarer Stützfuß, leer absattelbar.



3 Einzelradkotflügel

Schwarz Müller Tankfahrzeuge verfügen über Einzelradkotflügel. Diese sind mit einem Sprühschutzsystem gemäß EG-Richtlinien ausgestattet.



4 Hub- und Senkeinrichtung

Luftfederung mit Hub- und Senkeinrichtung.



5 Aluminium-Einzelschränke

Links: Alu-Bottom-Loading-Schrank mit API-Befüll- und Abgabekupplungen. Rechts: Schrank für Einzelabläufe.



6 Peilstab-Messsystem

Elektronisches Peilstab-Messsystem mit Anzeigergerät in Fahrrichtung links und rechts.



7 GFK-Druckerkasten

GFK-Kasten mit Kompressionsverschluss für den Drucker in Fahrrichtung rechts vorne.



8 Einzelabläufe

Aluminium-Einzelabläufe in Fahrrichtung rechts mit TW-Anschlusskupplungen.



9 Befüllleitungen

Befüllleitung in Fahrrichtung links mit API-Kupplungen samt Blindkappen.



10 Amateurschrankleuchte

Explosionsschutz LED-Armaturenschrankleuchte.



11 Aluminium-Unterschutz

Aluminium-Unterschutz gemäß EG-Richtlinien mit Voll-LED-Beleuchtung

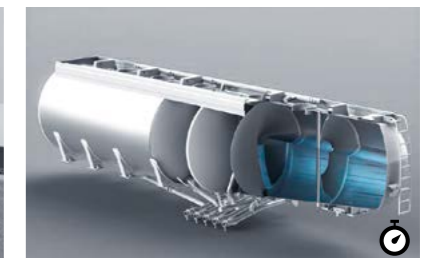

12 Tankbehälter

Zylindrischer Tankbehälter in Doppelkeilform.

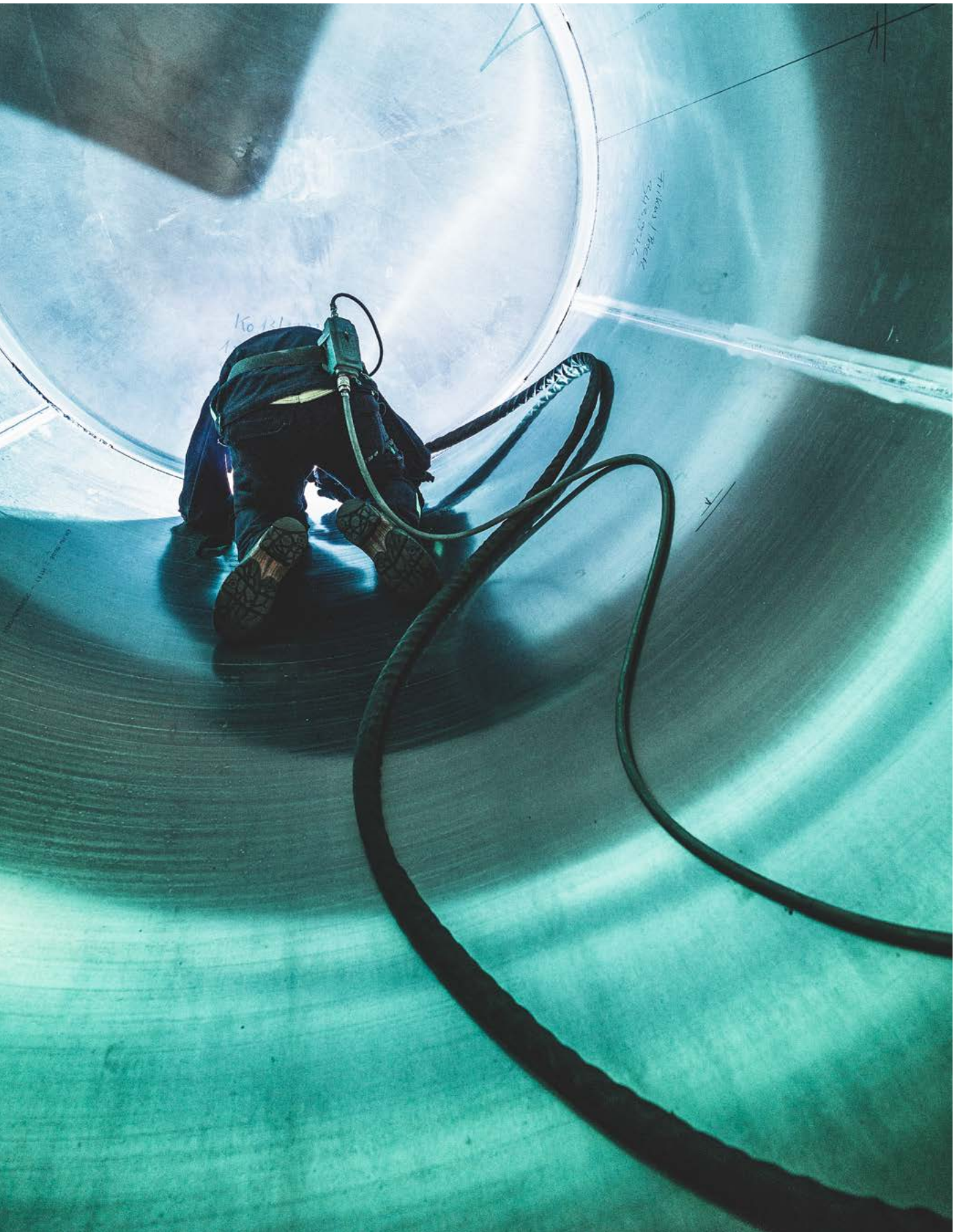

Optionale Ausstattung.

Mehr als 20 der wichtigsten Ausstattungselemente hat Schwarz Müller bei seinen Alu-Tankfahrzeugen als Optionen im Programm. Alle Details wurden mit der ganzen Kompetenz des führenden Premiumherstellers entwickelt, um die Einsatzmöglichkeiten der Fahrzeuge weiter zu optimieren. Jedes Tankfahrzeug wird ganz nach den speziellen Kundenanforderungen angefertigt.

LEGENDE

- ⊖ Effizienz
- ⊕ Stabilität
- ⚠ Fahrersicherheit
- ⊕ Mehrwert

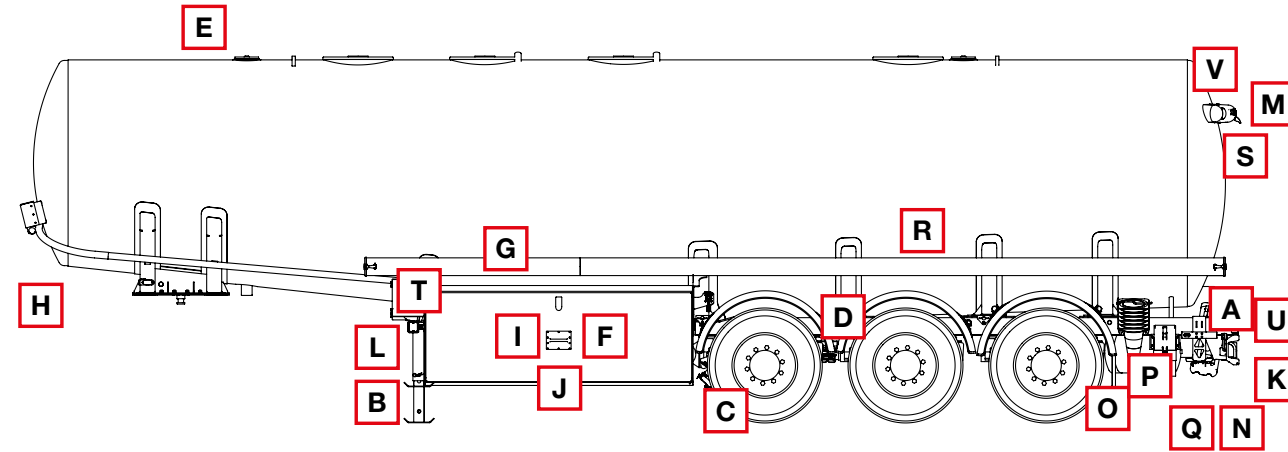

A **Edelstahl-Rahmen**
Der schraubbare Edelstahl-Rahmen ermöglicht die Unterbringung von zwei 3" Schläuchen mit bis zu 4,6 m Länge.



B **Stützwinden**
Schwarz Müller bietet unterschiedliche Stützwinden zur Wahl: Entweder als Kurbelwinde aus Stahl oder Alu oder als Fallstützen aus Stahl oder Alu.



C **Liftachse**
Die Liftachsen reduzieren den Reifenverschleiß durch automatisches Anheben von Achsen bei Leerfahrten. Sie dienen auch als Anfahrhilfe.



D **SmartBoard**
Das SmartBoard von Wabco zeigt unterschiedliche Fahrzeugdaten über ein integriertes Display.



E **Top-Loading (Überlaufwanne)**
Die durchgehende Überlaufwanne ist mit Laufsteg, klappbarem Geländer, Domdeckel samt Schnellfülldeckel und einer Aufstiegsleiter ausgestattet.



F **Durchgehender Armaturenschrank**
Aus Alu mit beidseitiger Produktsammelrinne. Links: Gasrückführanschluss und API-Befüllkupplungen. Rechts: Einzelabläufe.



G **Schlauchrohre**
Das Fahrzeug kann mit einem 7,5 m langen Schlauchrohr ausgestattet werden.



H **Not-Ausschalter**
Links und rechts befindet sich ein leicht erreichbarer Not-Ausschalter, der die Be- bzw. Entladung unterbricht.



I **Pump- und Messanlage**
Für Leer- und Vollschauchsysteme verfügbar. Als Alternative zum elektronischen Peilstab.



J **Freifallmessanlage**
Anstelle eines elektronischen Peilstabes ist eine Freifallmessanlage zur Abgabe im freien Gefälle verfügbar.



K **LED-Beleuchtung**
Die Heckleuchte wird in der Standardversion als Teil-LED ausgeführt. Als optionale Ausstattungsvariante ist auch eine Ausführung als Voll-LED möglich.



L **Arbeitsscheinwerfer**
Die LED-Leuchten sorgen für eine zusätzliche Beleuchtung während des Be- und Entladevorganges.



M **Hochgesetzte Rückleuchten**
2 hochgesetzte Rückleuchten samt Leuchtenträger für verstärkte Aufmerksamkeit.



N **Edelstahl-Unterschutz**
Hochglänzender Edelstahl-Unterschutz

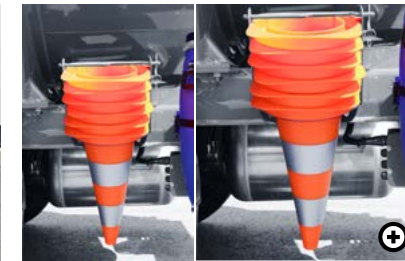

O **Pylonen**
Pylonen, Höhe 500 mm, mit Halterung.



P **Aluminium-Zubehörkasten**
Die seitlich öffnende Tür mit Kompressionsverschluss ermöglicht eine leichte Bedienbarkeit und zusätzlichen Platz für diverses Zubehör.



Q **Putzlappenbehälter**
UN-geprüftes 30-Liter-Behälter für das Mitführen von Bindemitteln und Putzlappen.



R **Beschriftungstafeln**
Zwei seitlich entnehmbare Beschriftungstafeln in Steckrahmen. Beidseitig verwendbar. Abmessung ca. 80 x 80 cm.



S **Rückfahrkamera**
Sie bietet zusätzliche Sicherheit bei der Rückwärtsfahrt. Der Kameradeckel öffnet pneumatisch.



T **GFK-Kasten für Bedienteil**
Der separate glasfaserverstärkte Kunststoff-Kasten (GFK) gibt dem Bedienteil optimalen Schutz und ermöglicht eine ergonomische Bedienung.



U **Wabco Tail-Guard**
Sicherheitssystem mit drei Sensoren, das die Rückraumüberwachung mit automatischem Bremsen kombiniert.



V **Blitzleuchte**
Die LED-Blitzleuchte warnt andere Verkehrsteilnehmer.

Top beim Kundenservice.

Für alle Anforderungen rund um Schwarz Müller Fahrzeuge gibt es die passende Lösung aus einer Hand.

Neben der breiten Produktpalette des Komplettanbieters profitieren Sie mit Schwarz Müller auch von einem umfangreichen Systemangebot an Services. Im gesamten Lebenszyklus können sich Kunden auf gezielte Lösungen verlassen. Und das in derzeit 21 Ländern.

Ein eigenes Netz von Werkstätten sowie weitere 350 Servicepartnern stellt sicher, dass ein Schwarz Müller immer ein Schwarz Müller bleibt. Unsere Spezialisten wissen genau, wie Schwarz Müller Fahrzeuge am besten gewartet und instand gehalten werden. Ein internationales Logistiknetz-

werk ermöglicht die rasche Versorgung mit ständig verfügbaren Original-Ersatzteilen.

Schwarz Müller betreibt eine der größten europäischen Mietflotten mit Standard- und Spezialfahrzeugen. Damit können Spitzeneinsatzzeiten abgedeckt werden, ohne dass man auf Premiumqualität verzichten muss. Zudem bietet Schwarz Müller individuelle Möglichkeiten beim Leasing. Ob mit dem Schwarz Müller Financial Service oder einem externen Partner, ob inklusive Servicevertrag oder ohne: Der Kunde entscheidet, welches Angebot seinen Anforderungen am besten entspricht.



Nahe am Kunden in 21 Ländern.

Mit eigenen Standorten (Produktion, Vertrieb und Service) sowie Vertriebspartnern ist die Schwarzmüller Gruppe in derzeit 21 Ländern Zentral- und Osteuropas vertreten. Dieses internationale Netzwerk und die rund 2.150 Mitarbeiterinnen und Mitarbeiter sind die Basis für

erfolgreiche Kundenbeziehungen in zahlreichen Branchen, die anspruchsvolle Lösungen für den Transport benötigen. Es erlaubt Schwarzmüller die flächendeckende Marktdurchdringung mit Neufahrzeugen und einem Portfolio von Serviceleistungen für den gesamten Lebenszyklus seiner Produkte.

● PRODUKTIONSSTANDORTE

Dunaharaszti (Ungarn),
Freinberg (Österreich),
Neustadt/Dosse (Deutschland),
Žebrák (Tschechien)

● VERTRIEBSLÄNDER

Belgien, Bosnien, Bulgarien,
Deutschland, Italien, Kroatien,
Lettland, Litauen, Luxemburg,
Niederlande, Österreich, Polen,
Rumänien, Russland, Schweiz,
Serbien, Slowakei, Slowenien,
Tschechien, Ukraine, Ungarn



Intelligentes Komplettangebot.

Nutzfahrzeuge von Schwarz Müller erfüllen nahezu jede Herausforderung im Transport. Vom Aluminium-Tanksattelanhänger bis zum Zentralachs-Kipphanhänger.

Schwarz Müller ist stolz darauf, seinen Kunden intelligente Fahrzeuge für praktisch jeden Einsatzbereich anbieten zu können. In acht Produktgruppen stehen mehr als 150 Fahrzeugtypen und über tausend Modellvarianten zur Verfügung. Sämtlichen Fahrzeugtypen kommen das Know-how, die Kernkompetenzen und die

Innovationsfähigkeit der gesamten Gruppe zugute. Damit werden die Transportanforderungen der verschiedenen Branchen optimal bedient. Alle Schwarz Müller Fahrzeuge stehen ausnahmslos für kompromisslose Premiumqualität und schaffen dadurch einen echten Mehrwert im täglichen Einsatz.



Holz-/Rungenfahrzeuge
Holz



Kippfahrzeuge
Bauwirtschaft, Landwirtschaft, Entsorgung



Aufbaufahrzeuge
Bauwirtschaft, Spedition/Fernverkehr, Entsorgung



Plateaufahrzeuge
Spedition/Fernverkehr, Bauwirtschaft



Schubbodenfahrzeuge
Spedition/Fernverkehr, Holz, Entsorgung



Tankfahrzeuge
Mineralöl



Tiefladefahrzeuge
Bauwirtschaft



Behältertransportfahrzeuge
Entsorgung

Schwarz Müller Gruppe

Hanzing 11 · 4785 Freinberg · Austria

Tel.: +43 7713 800-0

office@schwarzmueller.com

www.schwarzmueller.com

SCHWARZMÜLLER

Art.-Nr. 120615