

# Schubboden- Fahrzeuge





# Kompetenz europaweit.

Schwarz Müller baut seit 150 Jahren Nutzfahrzeuge für spezifische Herausforderungen. Diese Erfahrung garantiert den Kunden echten Mehrwert.

**D**ie Schwarz Müller Gruppe ist ein international tätiges, österreichisches Familienunternehmen. Sie gilt heute als einer der führenden Komplettanbieter für Nutzfahrzeuge in Europa und verfügt über Standorte in derzeit 21 Ländern mit Schwerpunkt in Zentral- und Osteuropa.

Schwarz Müller bietet ein breites Spektrum an Fahrzeugen und stets die perfekten Lösungen für die verschiedensten Branchen. Als Premiumhersteller und Innovationsführer setzt man immer wieder neue Standards bei Nutzlast und Handling, was den Mehrwert im täglichen Einsatz entscheidend erhöht.

Auch das umfangreiche Serviceangebot über den gesamten Produkt-Lebenszyklus spricht seit Jahrzehnten für Schwarz Müller: Die Einsatzzeit Ihres Fahrzeuges verlängert sich signifikant. Die Leistungen reichen dabei von der Wartung über die Verfügbarkeit von Originalersatzteilen bis hin zu Miete und Leasing.

Die Produktion der Schwarz Müller Gruppe erfolgt an vier Produktionsstätten: Am Stammsitz in Freinberg

(Oberösterreich) entstehen die Sonderfahrzeuge. In Tschechien und in Ungarn werden Standard- und standardnahe Fahrzeuge und in Neustadt/Dosse Behältertransport-Fahrzeuge hergestellt. Jährlich verlassen rund 11.000 Fahrzeuge die Produktionshallen. Mehr als 350 Servicestützpunkte entlang der großen europäischen Verkehrswege stellen darüber hinaus die tägliche Einsatzfähigkeit der Fahrzeuge sicher.

Seit 1871 hat sich Schwarz Müller durch die Kompetenz und das Know-how seiner Mitarbeiter die Innovations- und Technologieführerschaft in der Branche erarbeitet. So setzt man seit mehr als 25 Jahren die Maßstäbe im Leichtbau.

Auch in der Konstruktion, im Metallbau oder in der Schweißtechnik sorgt Schwarz Müller regelmäßig für neue Entwicklungen oder nutzt zumeist als erster Anbieter neue Technologien für den Fahrzeugbau. So werden Innovationen serienfähig gemacht. Wenn es also um intelligente Fahrzeuglösungen, spezielle Anforderungen oder bestmögliche Qualität geht, ist Schwarz Müller Ihr idealer Partner.

# Intelligente Fahrzeuge mit Vision.

Ein Schwarz Müller muss unterschiedliche Herausforderungen bewältigen können. Deshalb beginnt der Unterschied schon in der Konstruktion.

**D**ie Rolle des gezogenen Nutzfahrzeuges gegenüber den Zugmaschinen wird in Zukunft weiter an Bedeutung gewinnen, weil die Zahl der Zugmaschinen aufgrund der herrschenden Verkehrsdichte sowie infrastruktureller und gesetzlicher Rahmenbedingungen nur noch langsam wachsen kann. Daher muss die Leistungskraft der Anhänger und Aufbauten gesteigert werden. Schwarz Müller treibt diese Entwicklung durch intelligente Konstruktionen voran: Von mehr Nutzlast über längere Einsatzfähigkeit und einfacherem

Handling bis hin zu Kosteneinsparungen ist im Bereich der Aufbauten und Anhänger vieles möglich. Die Vision von den intelligenten Fahrzeugen setzt Schwarz Müller mit einem kompetenten und innovativen Team von rund 2.150 Mitarbeitern aus den Bereichen Entwicklung, Konstruktion und Herstellung um. Jüngste Innovationen wie der POWER LINE-Sattelanhänger, der erste Schubboden unter sieben Tonnen oder die Thermomulde für temperaturgeführte Asphalttransporte sind eindrucksvolle Beispiele für den Innovationsgeist.

Auch wenn es um Qualität geht, überlässt Schwarz Müller nichts dem Zufall: 3-D-Konstruktion bis ins kleinste Detail und hocheffiziente Methoden zur Qualitätssicherung garantieren die Leistungsfähigkeit der Fahrzeuge in der Praxis.

Für Schwarz Müller typisch ist der spezialisierte Umgang mit Stahl und Aluminium in der Produktion. Unter anderem entsteht dadurch jene Premiumqualität, die Schwarz Müller Fahrzeuge so unverwechselbar macht.

Mit Fahrzeugen der beiden Marken Schwarz Müller und Hüffermann beliefert das Unternehmen die Bauwirtschaft, Infrastrukturunternehmen, die Rohstoff- und Wertstoffindustrie sowie Transportunternehmen im Nah- und Fernverkehr. Als einziger Komplettanbieter auf Premiumniveau stellt das Unternehmen in acht Gruppen insgesamt 150 Fahrzeugtypen her. Mit über 1.000 Modellvarianten lässt sich nahezu jede kundenspezifische Anforderung umsetzen. Was alle Fahrzeuge vereint: höchste Qualität, Robustheit, Belastbarkeit und optimale Nutzlast.

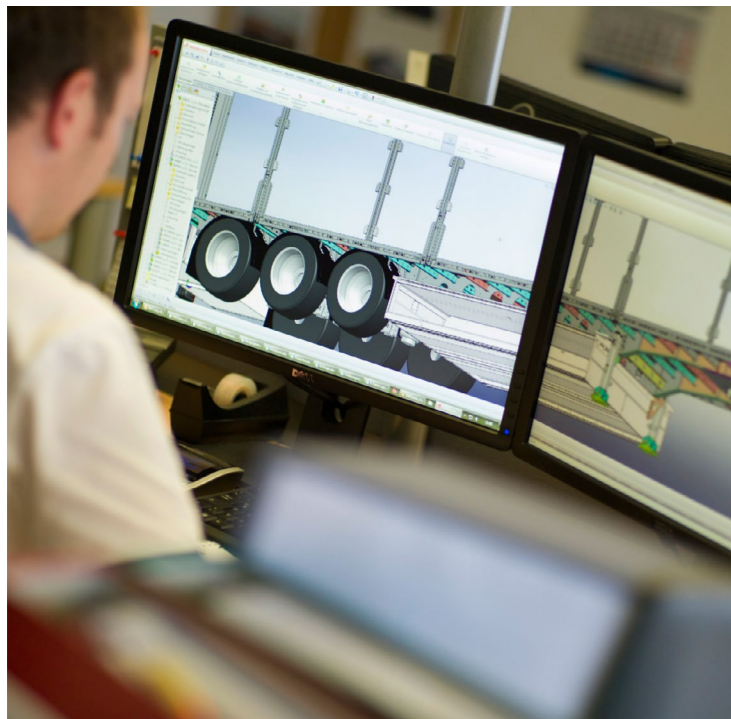

# Intelligente Lösungen für höchste Flexibilität.

Die Schubbodenfahrzeuge von Schwarz Müller punkten mit einem durchdachten Premiumkonzept, das den Transportanforderungen der Zukunft gerecht wird. Die Kombination aus Leichtbau, Robustheit und Flexibilität macht sie zu leistungsstarken Nutzfahrzeugen mit vielfältigen Einsatzmöglichkeiten in verschiedenen Branchen.





# Branchenübergreifende Nutzfahrzeuge.

Ob Holzbranche, Spedition oder Fernverkehr, ob Schüttgut, Stückgut, Langmaterial oder kombinierte Ladungen – die Schubbodenfahrzeuge von Schwarzmüller bieten höchste Flexibilität im Transport und hohe Leistungsfähigkeit im täglichen Einsatz.

**U**m noch gezielter auf die Anforderungen der jeweiligen Anwender eingehen zu können, bietet Schwarzmüller zwei Modellvarianten: Mit einem Schubbodenfahrzeug komplett aus Aluminium schafft Schwarzmüller Raum für mehr Nutzlast und sorgt für weniger Verbrauch. Die zweite Modellvariante ist linksseitig mit Türen konfiguriert und wird mit einem hochstabilen Stahl Fahrgestell ausgeführt.

Die Vorteile der Stahlausführung zeigen sich besonders in der Zeitersparnis beim Be- und Entladen von Paletten. Beide Varianten sind zudem als Standard- oder Großraumausführung erhältlich. Trotz der Vielfalt haben alle Modelle eines gemeinsam: Sie vereinen die Qualitätsansprüche von Schwarzmüller – nämlich größtmögliche Nutzlast bei geringem Eigengewicht und höchster Stabilität.

## Branchen- und Transportgutüberblick

- Holzbranche: Hackschnitzel, Rinde, Pellets, Sägespäne, Brennholz etc.
- Entsorgungsbranche: Glasbruch, Alu- und Stahlschrott, Müll, Altreifen etc.
- Spedition/Fernverkehr: Rohstoffe (Getreide, Rüben), Sand, Schotter, Schlacke, Palettenware, Papierrollen, Kohle etc.

## Individuell optimierbar. 100 Prozent präzise.

Die Konfigurationen können bei beiden Ausführungen individuell, nach Kunden- oder Branchenanforderung angepasst werden. Eine Vielzahl von Ausstattungsdetails und Optionen sowie die Verwendung von Komponenten namhafter Hersteller tragen dem Schwarzmüller Anspruch Rechnung.

	ALU Standardausführung	ALU Großraumausführung	STAHL Standardausführung	STAHL Großraumausführung
Fassungsraum	91 m³	98 m³	90 m³	95 m³
Aufsattelhöhe	1150 mm	960 mm	1150 mm	960 mm
Bereifung	22,5"	19,5"	22,5"	19,5"
Gewicht	ab 7 Tonnen	ab 7,3 Tonnen	ab 8 Tonnen	ab 8,3 Tonnen

Der Schwarzmüller Schubboden setzt bereits in der Standardausführung die Benchmarks bei Nutzlast, Handling und Einsatzzeiten und bietet zahlreiche Lösungen, die im Alltag eine überlegene Performance garantieren. Optionale Ausstattungsdetails eröffnen weitere Möglichkeiten, um die Leistung des Fahrzeuges noch zu steigern. Die Symbole verweisen darauf, welches Ausstattungsdetail welche Eigenschaft unterstützt.

## Standard-Ausstattung.

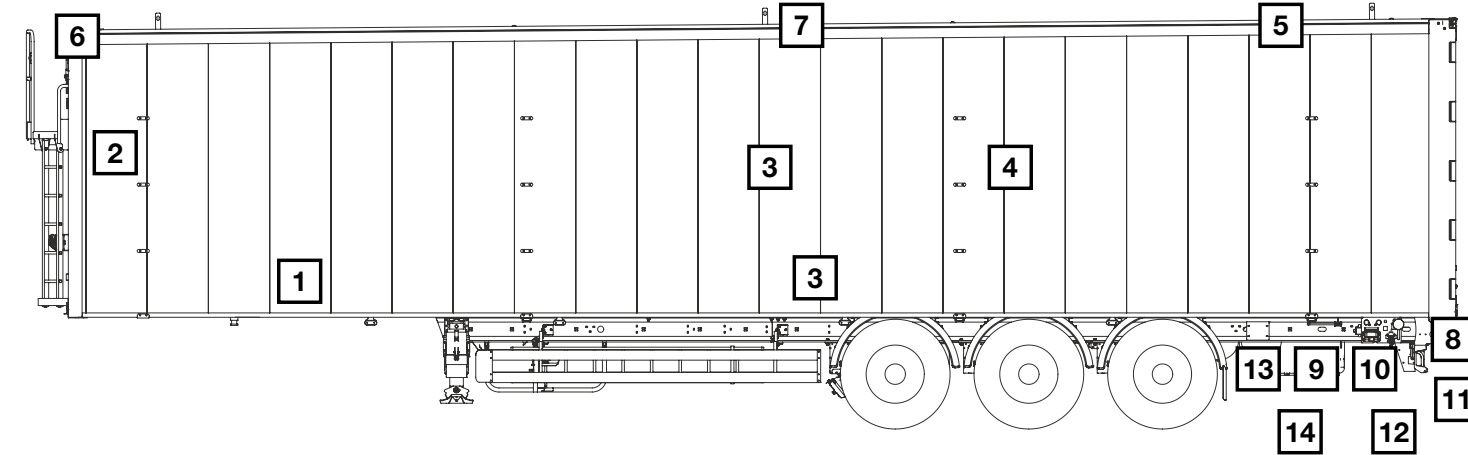

## Optionale Ausstattung.

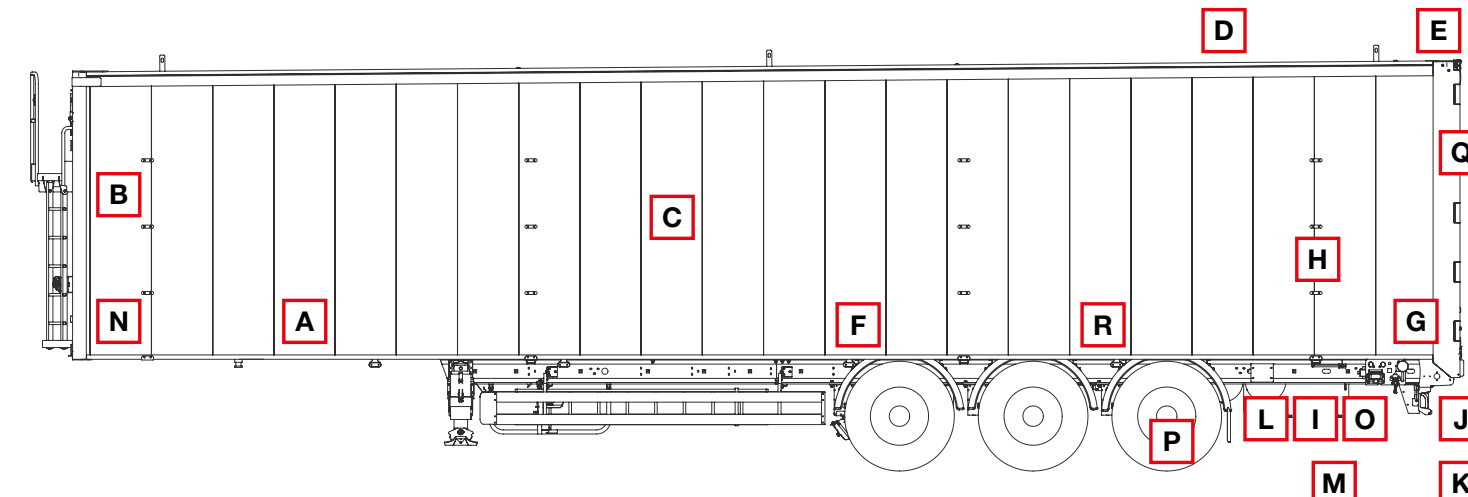

**LEGENDE**

- ⊖ Effizienz
- ⊕ Stabilität
- ⚠ Fahrersicherheit
- ⊕ Ladungssicherung
- ⊕ Mehrwert

**1 Alu-Bodenprofile**  
Verfügbar mit glatter oder profilierter Oberfläche. Je nach Transportgut kann aus den Materialstärken 6, 8 oder 10 mm gewählt werden.

**2 Mittlaufende Trennwand**  
Separat auf Rollen gelagert mit Schleppplane, bewegt sich die Trennwand beim Entladen mit nach hinten. Damit wird eine restlose Entleerung garantiert.

**3 Seitenwandprofile**  
Die Seitenwände bestehen aus gesteckten Alu-Profilen, die auf der Innenseite punktuell verschweißt werden und dadurch dem Aufbau Stabilität verleihen.

**4 Doppelgelenkscharniere bei Seitentüren**  
Durch Parallelstellung der Türflügel und der doppelten Lager wird das problemlose Aufklappen der Seitenwände erleichtert und die 180-Grad-Öffnung ermöglicht.

**5 Rollplane**  
Mittels steckbarer Kurbel und einer Alu-Latte wird die Plane vom Stehpodest aus auf- und zugerollt. So wird das Ladegut vor Verlust und Witterungseinflüssen geschützt.

**6 Stehpodest für Rollplane**  
Das Podest mit Absturzschutzgeländer befindet sich an der Vorderwand und ist beidseitig begehbar. Von hier aus wird das Auf- und Zuerollen der Rollplane gesteuert.

**7 Querverstrebungen**  
Querverstrebungen verhindern das Ausbauchen der Seitenwände und machen den Aufbau stabiler. An der Außenwand findet sich der entsprechende Hinweis für den Verlager.

**8 Pneumatischer Sicherheitsverschluss**  
Erst wenn der Verschluss an der Seite entriegelt wird, öffnen sich die Hintertüren. So ist das Entladen für den Fahrer gefahrlos und das Unfallrisiko wird minimiert.

**9 Bedienkasten mit Bodensteuerung**  
Mit dem seitlich angebrachten Steuerkasten und dem 10-Meter-Kabel der Fernbedienung kann der Fahrer die Be- und Entladevorgänge vom Heck aus überwachen.

**10 Aufstiegshilfe hinten**  
Die zweispinnige Leiter mit kurzem Podest ist ausziehbar und im Heckrahmen integriert. Daher ist es dem Fahrer möglich, die Ladefläche von hinten zu besteigen.

**11 Rammschutz**  
Der hinten am Abschlussblech montierte Rammschutz beugt Beschädigungen am Aufbau vor, die beim Ent- und Beladen durch das Anfahren an Rampen entstehen können.

**12 Schutzblech für Heckleuchten**  
Ein abklappbares Blech an der Rückseite des Aufliegers verhindert Beschädigungen der Heckbeleuchtung beim Entladevorgang.

**13 Werkzeugkasten**  
Ideal für das Mitführen von Werkzeug.

**14 Steuerungseinheit**  
Das Pult an der Heckseite vereint alle Steuerungselemente/Ventile für Bremsen, Pneumatik und den Sicherheitsverschluss der Hecktüre an einem zentralen Ort.

**A Stahl-Bodenprofile**  
Aufgrund der erhöhten Robustheit eignen sich die 4 mm starken, glatten Stahl-Bodenprofile besonders für Nutzfahrzeuge, mit denen z. B. Stahlschrott transportiert wird.

**B Hochkurbelbare Trennwand**  
Die mitlaufende Trennwand kann hochkurbelbar ausgeführt werden. So entsteht durch mehr Innenlänge Raum für zusätzliche Palettenstellplätze.

**C Seitenwandprofile**  
Seitenwandprofile können auch durchgehend verschweißt werden und schützen somit vor dem Durchdringen von Säure und vor Blasenbildung an der Außenwand.

**D Hydraulisches Verdeck**  
Damit kann die Ladung einfach und bequem vom Boden statt vom Podest aus ab- und zugedeckt werden. Das erhöht die Sicherheit für Fahrer und Ladegut.

**E Hubdach**  
Für Schubboden mit Seitentüren erhöht. Es dient der vollen Ausnutzung der Innenhöhe bei der Beladung und eignet sich besonders für hohe Ladegüter.

**F Bodenzurringe**  
Bis zu 23 Paare können verbaut werden. Die versenkten Zurrbügel werden bei Bedarf einfach hochgezogen und sichern Ladungen abseits von Schüttgut optimal.

**G Bodenschutzplane**  
Die am Fahrgestell montierte Plane verhindert, dass zwischen die Bodenprofile Schüttgutabfälle gelangen, die die einwandfreie Funktion des Schubbodens beeinträchtigen.

**H Aluminiumverschleißbleche**  
V. a. für Schrottransporte: Die beidseitig am Heck angebrachten Bleche verstärken die Seitenwände und schützen vor schnellem Verschleiß und erhöhen die Lebensdauer.

**I Fernbedienung für Bodensteuerung**  
Mit der kabellosen Fernbedienung lässt sich der Schubboden ganz einfach über Funkfernsteuerung bedienen. Damit wird das Handling noch einfacher.

**J Entleerung Auslaufrichter**  
Der außen am Heck oder innen im Fahrzeugboden integrierte Trichter erleichtert die gezielte Entleerung ohne Materialverlust. Optimal für feinkörniges Schüttgut.

**K Entleerung Getreideschieber**  
Der in der Hecktüre im Boden integrierte Schieber dient dazu, kleinere Mengen Schüttgut gezielt und effizient abzugeben.

**L Luftschnurrolle**  
Bis zu 20 Meter ausziehbarer Schlauch, im Werkzeugkasten integriert, ideal für die schnelle Reinigung von schwer zugänglichen Stellen, selbstaufrollend.

**M Reserveradhalter**  
Das Mitführen eines Ersatzrades ist dadurch problemlos möglich.

**N Reinigungstür**  
Die in der Stirnwand integrierte Tür ermöglicht während der Entladung Zugang zum vorderen Laderaum, wo zeitgleich mit der Reinigung begonnen werden kann.

**O Informationssysteme**  
Diese Bedieneinheit für Anhänger bietet Informationsdaten und Steuerungsmöglichkeiten wie Reifendrucküberwachung, Bremsverschleißanzeige, Lichtsichtsteuerung u. v. m.

**P Lenkachse**  
Verfügbar als reibungsgelenkte Nachlaufachse oder elektrisch angesteuerte Lenkachse. Dient der höheren Wendigkeit des Anhängers und reduziert den Reifenverschleiß.

**Q Hydraulische Heckklappe**  
Mittels Fernbedienung einfach und schnell vom Fahrerhaus aus zu öffnen und zu schließen. Eine annähernd wasserdichte Ausführung ist hier möglich.

**R Papierrollentransport**  
Das LaSi-System ermöglicht den sicheren Transport von Papierrollen. Eingebaute Joloda-Schienen sind für das einfache Be- und Entladen der Rollen zuständig.

# Top beim Kundenservice.

Für alle Anforderungen rund um Schwarz Müller Fahrzeuge gibt es die passende Lösung aus einer Hand.

**N**eben der breiten Produktpalette des Komplettanbieters profitieren Sie mit Schwarz Müller auch von einem umfangreichen Systemangebot an Services. Im gesamten Lebenszyklus können sich Kunden auf gezielte Lösungen verlassen. Und das in derzeit 21 Ländern.

Ein eigenes Netz von Werkstätten sowie weitere 350 Servicepartnern stellt sicher, dass ein Schwarz Müller immer ein Schwarz Müller bleibt. Unsere Spezialisten wissen genau, wie Schwarz Müller Fahrzeuge am besten gewartet und instand gehalten werden. Ein internationales Logistiknetz-

werk ermöglicht die rasche Versorgung mit ständig verfügbaren Original-Ersatzteilen.

Schwarz Müller betreibt eine der größten europäischen Mietflotten mit Standard- und Spezialfahrzeugen. Damit können Spitzeneinsatzzeiten abgedeckt werden, ohne dass man auf Premiumqualität verzichten muss. Zudem bietet Schwarz Müller individuelle Möglichkeiten beim Leasing. Ob mit dem Schwarz Müller Financial Service oder einem externen Partner, ob inklusive Servicevertrag oder ohne: Der Kunde entscheidet, welches Angebot seinen Anforderungen am besten entspricht.



# Nahe am Kunden in 21 Ländern.

**M**it eigenen Standorten (Produktion, Vertrieb und Service) sowie Vertriebspartnern ist die Schwarzmüller Gruppe in derzeit 21 Ländern Zentral- und Osteuropas vertreten. Dieses internationale Netzwerk und die rund 2.150 Mitarbeiterinnen und Mitarbeiter sind die Basis für

erfolgreiche Kundenbeziehungen in zahlreichen Branchen, die anspruchsvolle Lösungen für den Transport benötigen. Es erlaubt Schwarzmüller die flächendeckende Marktdurchdringung mit Neufahrzeugen und einem Portfolio von Serviceleistungen für den gesamten Lebenszyklus seiner Produkte.

## ● PRODUKTIONSSTANDORTE

Dunaharaszti (Ungarn),  
Freinberg (Österreich),  
Neustadt/Dosse (Deutschland),  
Žebrák (Tschechien)

## ● VERTRIEBSLÄNDER

Belgien, Bosnien, Bulgarien,  
Deutschland, Italien, Kroatien,  
Lettland, Litauen, Luxemburg,  
Niederlande, Österreich, Polen,  
Rumänien, Russland, Schweiz,  
Serbien, Slowakei, Slowenien,  
Tschechien, Ukraine, Ungarn





# Intelligentes Komplettangebot.

Nutzfahrzeuge von Schwarz Müller erfüllen nahezu jede Herausforderung im Transport. Vom Aluminium-Tanksattelanhänger bis zum Zentralachs-Kipphanhänger.

**S**chwarz Müller ist stolz darauf, seinen Kunden intelligente Fahrzeuge für praktisch jeden Einsatzbereich anbieten zu können. In acht Produktgruppen stehen mehr als 150 Fahrzeugtypen und über tausend Modellvarianten zur Verfügung. Sämtlichen Fahrzeugtypen kommen das Know-how, die Kernkompetenzen und

die Innovationsfähigkeit der gesamten Gruppe zugute. Damit werden die Transportanforderungen der verschiedenen Branchen optimal bedient. Alle Schwarz Müller Fahrzeuge stehen ausnahmslos für kompromisslose Premiumqualität und schaffen dadurch einen echten Mehrwert im täglichen Einsatz.



**Holz-/Rungenfahrzeuge**

Holz



**Kippfahrzeuge**

Bauwirtschaft, Landwirtschaft, Entsorgung



**Aufbaufahrzeuge**

Bauwirtschaft, Spedition/Fernverkehr, Entsorgung



**Plateaufahrzeuge**

Spedition/Fernverkehr, Bauwirtschaft



**Schubbodenfahrzeuge**

Spedition/Fernverkehr, Holz, Entsorgung



**Tankfahrzeuge**

Mineralöl



**Tiefladungfahrzeuge**

Bauwirtschaft



**Behältertransportfahrzeuge**

Entsorgung

**Schwarz Müller Gruppe**

Hanzing 11 · 4785 Freinberg · Austria

**Tel.:** +43 7713 800-0

**[office@schwarzmueller.com](mailto:office@schwarzmueller.com)**

**[www.schwarzmueller.com](http://www.schwarzmueller.com)**

***SCHWARZMÜLLER***

Art.-Nr. 119940