

Tandemkippanhänger



Der Spezialist unter den kompakten Kippnern!

Der Zentralachs-Kippanhänger von Schwarzmüller ist multifunktional und universell einsetzbar. Er ist auf jeder Baustelle aufgrund seines niedrigen Eigengewichts ab 3,65 Tonnen, der Innenbreite von 2,42 Meter zur palettengerechten Beladung und einem Ladevolumen von ca. 12 Kubikmeter für den Transport von Schüttgütern oder Paletten bestens geeignet.



Der durch seine Wendigkeit und die gleichzeitig robuste Bauweise überzeugende Tandem-Kippanhänger bietet aufgrund seiner Flexibilität eine optimale Ausnutzung der Ladekapazitäten, was Produktivität und Rentabilität steigert. Zu seinen markanten Merkmalen gehören unter anderem die leichte Hohlkammer-Ausführung der Kipperbrücke, eine schraubbare und damit höhenverstellbare Zugöse, die pendel- und abklappbaren Seitenwände mit Federnebehilfe und Zentralverriegelung oder die pendelbare Rückwand mit pneumatischer Verriegelung.

Das abgekröpfte Zugrohr erlaubt auch Abkippen bei angekuppeltem Anhänger. Viele Varianten und passendes Zubehör bieten für jedem Kunden den passenden Kippanhänger.

Durch das Schwarzmüller Know-how wird die Konfiguration jedes Fahrzeug für seine individuelle Einsatzumgebung optimiert. Darüber hinaus bietet Schwarzmüller für seine Produkte eine breite Palette von Customer Services während der gesamten Lebensdauer des Nutzfahrzeuges an.

Technische Daten

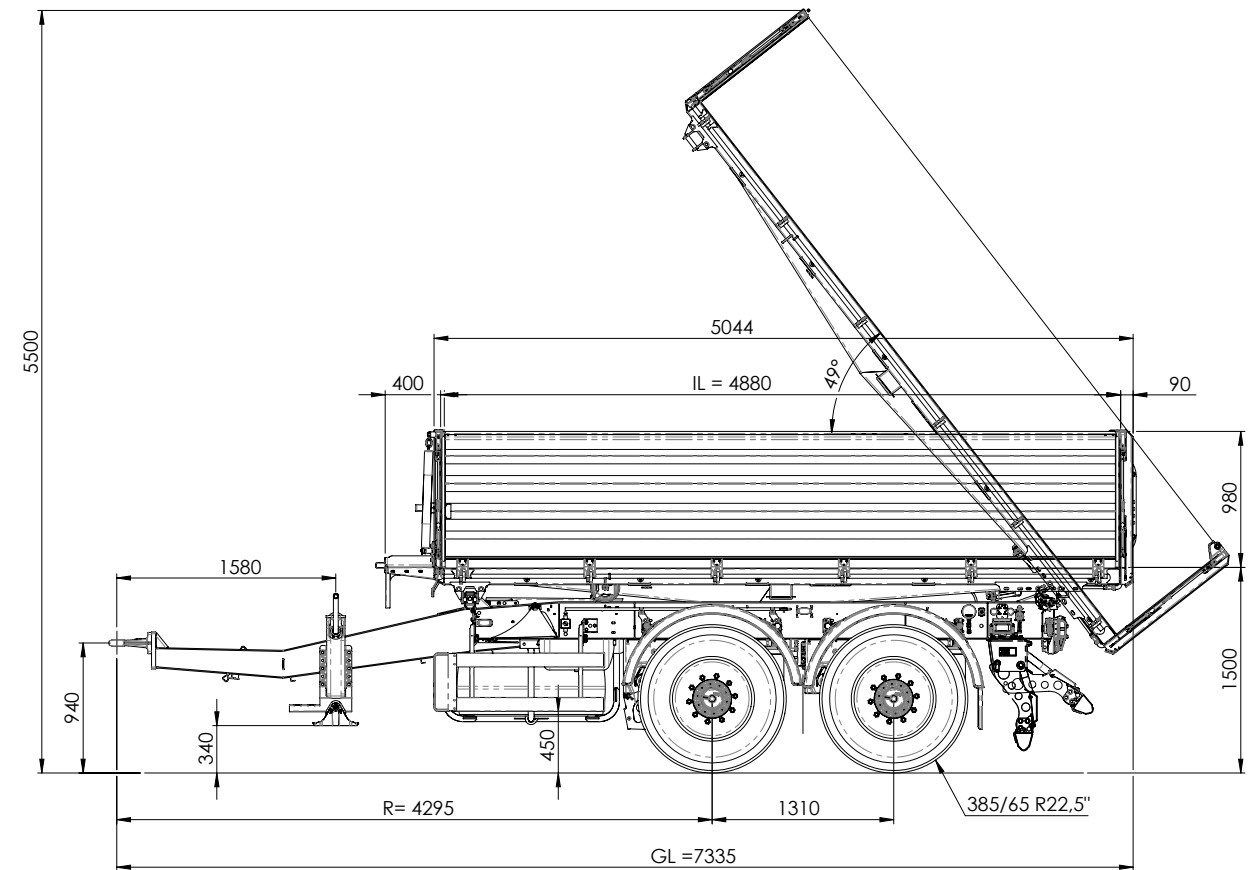

Informationen:

Ausstattungen	Tandemkippanhänger 4.880 mm
Bodenblechwerkstoff	HB 450
m3 DIN (ca.)	12 m ³
Boden / Wände	5 mm / 60/4/3 mm
Kipperabmaße (LxBxH)	4.880 mm x 2.420 mm x 980 mm
Hubhydraulik	1 kardanischer Mittelzylinder
Kippwinkel hinten / seitlich	49° / 46°
Techn. Gesamtgewicht	18 t
Deichsel	50 mm Öse
Stützlast	0,5 t
Eigengewicht +/- DIN Tol.	ab 3.750 kg
Nutzlast je nach Eigengewicht	14.250 kg
Lackierung	2 Schicht Zinkphosphat-Grund, 2K-Acryllack

Technische Änderungen vorbehalten. Alle Maße = ca. Angaben.

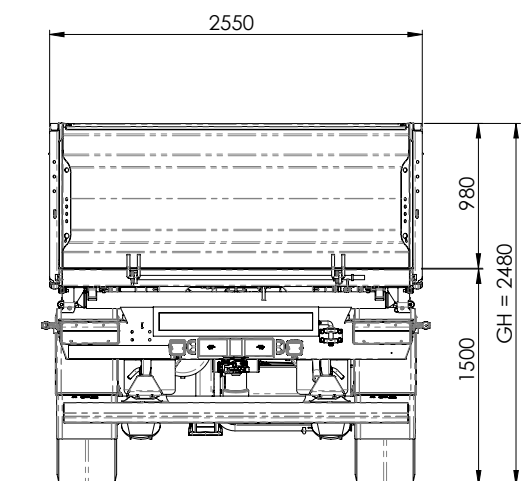

Standard-Ausstattung.

Die Schwarzmüller Kippfahrzeuge übertreffen auch in der Standardausführung die Standards bei Robustheit, Stabilität und Wirtschaftlichkeit. Bereits mit der Basisausstattung bieten sie zahlreiche Lösungen, die diesen Fahrzeugen im Alltag eine überlegene Performance garantieren. Die Symbole verweisen darauf, welches Ausstattungsdetail welche Eigenschaft unterstützt.

LEGENDE

-  Robustheit
-  Stabilität
-  Fahrersicherheit
-  Mehrwert



1 Fahrgestellrahmen

Der spezielle Fahrgestellrahmen in gewichtsoptimierter Leichtbauweise wird aus hochqualitativen Feinkornstahl gefertigt.



2 Integriertes Zugrohr

Das kastenträgerförmige Zugrohr ist im Fahrgestell vollintegriert und sorgt für beste Fahreigenschaften.



3 Einteilige Kipperwelle

Die Kipperwelle wird nicht nur seitlich, sondern durchgehend angeschweißt. Durch diese Bauart erreicht man mehr Stabilität während des Kippvorgangs.

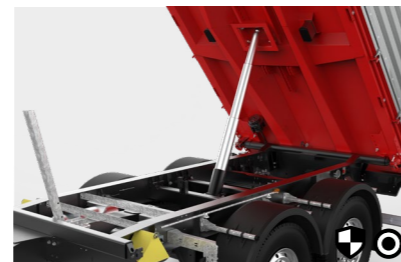

4 Kardanischer Kippzylinder

Der wartungsarme Kippzylinder in mehrstufiger Ausführung samt kardanischer Lagerung für 3-Seitenkippen leistet 30 t Anfangshubkraft und bringt größtmöglichen Kippwinkel.

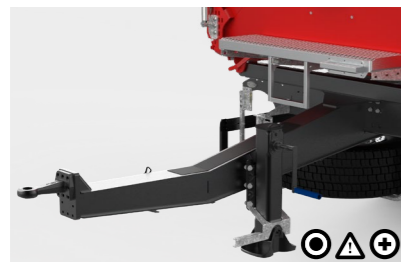

5 Gekröpftes Zugrohr

Die spezielle Form des Zugrohrs ermöglicht ein Kippen und Ausziehen von Ladung darüber. Ebenfalls findet das mechanische Stützbein seitlich geschützt Platz.



6 Rahmenheck

Am Rahmenheck finden alle gesetzlichen Beleuchtungsmittel, Beschilderungen und viele optionale Anbauteile Platz.



7 Hohlkammer-Kipperbrücke

Große konische druchgehend verschweißte Trapezprofile, in schutzabweißend angeordneter Bauform, sind die typischen Merkmale der Schwarzmüller Hohlkammer-Kipperbrücke.

Optionale Ausstattung.

Die hochwertigen Schwarzmüller Kippfahrzeuge werden bei Bedarf den individuellen Kundenanforderungen angepasst. Dazu zählen insbesondere Sonderfahrzeuglösungen für den Straßen- und Baubereich.

LEGENDE

-  Robustheit
-  Stabilität
-  Fahrersicherheit
-  Mehrwert

Die Symbole verweisen darauf, welches Ausstattungsdetail welche Eigenschaft unterstützt.

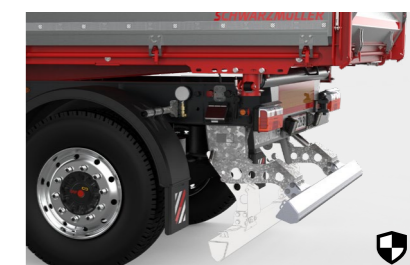

A Klappbarer Unterfahrerschutz

Der Heckunterfahrerschutz mit Anfahrbock für den Straßenfertiger lässt sich bedienerfreundlich nach vor klappen.



B Rollplane

Eine aufrollbare Plane schützt Ladegut vor Wetter und Materialverlust. Das Auf- und Zurollen erfolgt vom Stehpodest aus, die Sicherung mittels Schnellspanner oder Gurten.



C Stahlbordwände

Die Stahlbordwände aus verschleißfesten Sonderstahl HB 400/450 bieten beste Voraussetzung für den schweren Einsatz.

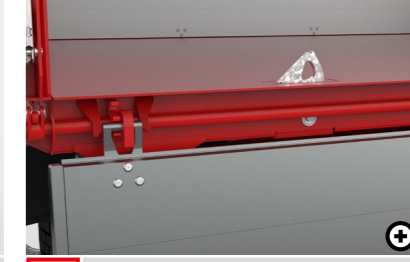

D Binderinge

5t. Schwenk-Binderinge sichern die Ladung perfekt. Diese lassen sich bei Nichtgebrauch im Boden flächenbündig integrieren.



E Werkzeugkasten

Der Kunststoff Werkzeugkasten sorgt für Staumöglichkeit.

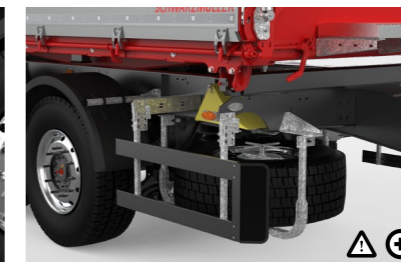

F Reservereifenhalterung

Das Mitführen eines Ersatzrades ist dadurch problemlos möglich.



G Pneumatische Seitenwandverriegelung

Mit der elektro-pneumatischen Bordwandverriegelung lassen sich die Bordwände bequem vom Fahrerhaus bedienen. (Der LKW muss dafür vorgerichtet sein)

Schwarz Müller Gruppe
Hanzing 11 · 4785 Freinberg · Austria

Tel.: +43 7713 800-0

office@schwarzmueller.com
www.schwarzmueller.com

SCHWARZMÜLLER

Art.-Nr. 273612